

«*i feel good & healthy*»

[www.stylies.ch](http://www.stylies.ch)

# stylies®

## AQUARIUS - AIR WASHER



<b>Gebrauchsanweisung</b> Deutsch	<b>2</b>
<b>Instruction Manual</b> English	<b>7</b>
<b>Mode d'emploi</b> Français	<b>12</b>
<b>Руководство по эксплуатации</b> Русско	<b>17</b>
<b>Instrukcja obsługi</b> Polski	<b>23</b>
<b>Gebruiksaanwijzing</b> Dutch	<b>28</b>
<b>Användarhandbok</b> Svenska	<b>33</b>
<b>Instrucciones de uso</b> Español	<b>38</b>

stylies®

**AQUARIUS**

LUFTWÄSCHER - AIR WASHER

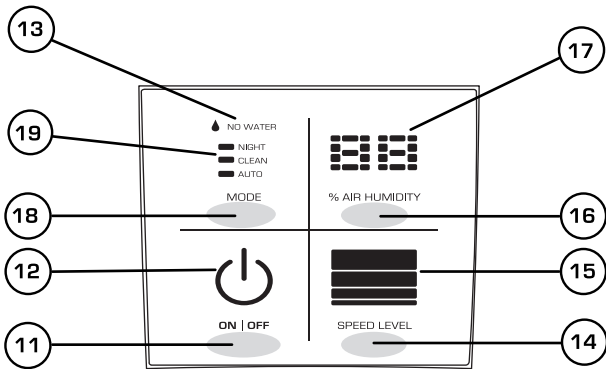
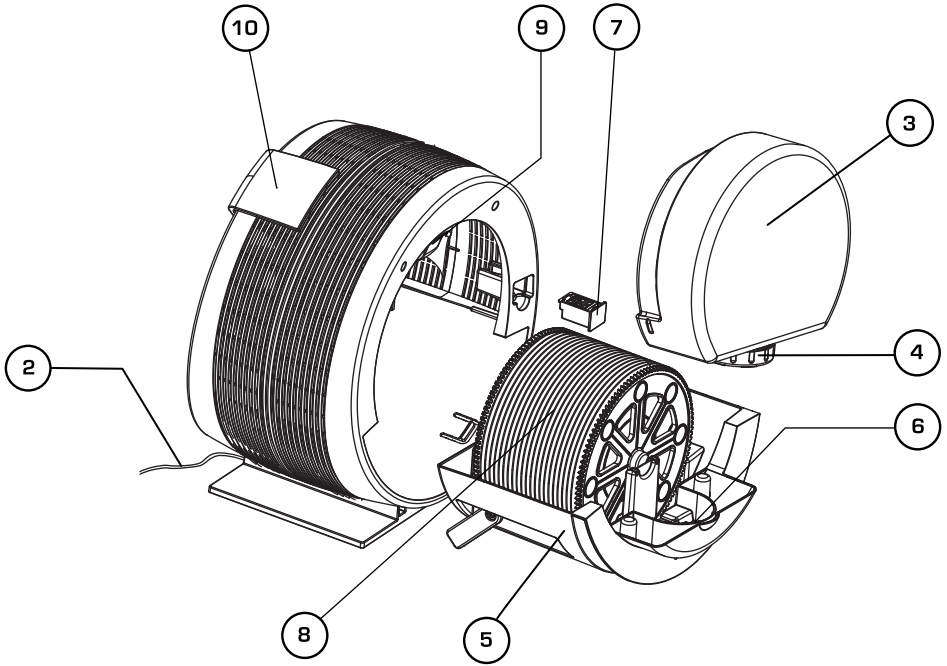

**Herzliche Gratulation! Sie haben soeben den aussergewöhnlichen Luftwäscher Stylied Aquarius erworben. Er wird Ihnen viel Freude bereiten und die Raumluft für Sie deutlich verbessern.**

### **Funktionsweise**

Der Luftwäscher „wäscht“, die Luft, indem er die Luft durch die feuchten Scheiben zieht. In der Luft vorhandene Partikel kleben an den Scheiben, werden im Wasserbasin abgewaschen und bleiben am Grund der Wasserschale. Das Gerät ist deshalb eine ideale Kombination zwischen Luftbefeuchter und Luftreiniger, speziell geeignet, um Pollen, Staub und andere in der Luft vorhandene Partikel abzuwaschen sowie eine optimale Luftfeuchte im Raum zu halten – und das ohne Filterwechsel.

Die von Ärzten empfohlene Luftfeuchtigkeit sollte zwischen 40% und 60% betragen.

Wie bei allen elektrischen Haushaltsgeräten wird auch bei diesem Gerät zur Vermeidung von Verletzungen, Brand- oder Geräteschäden besondere Sorgfalt verlangt. Bitte studieren Sie die vorliegende Betriebsanleitung vor der Inbetriebnahme und beachten Sie die Sicherheitshinweise auf dem Gerät.

### **GERÄTEBESCHREIBUNG:**

Das Gerät besteht aus folgenden Hauptkomponenten:

1. Netzkabel
2. Wassertank
3. Deckel Wassertank
4. Wanne
5. Ionic Silver Cube
6. Duftstoffbehälter
7. Scheibenpaket
8. Ventilator
9. Bedienelement / Display
10. On/Off Bedienfeld
11. On/Off Anzeige
12. „Kein Wasser,-Anzeige
13. Geschwindigkeit Bedienfeld
14. Geschwindigkeit-Anzeige
15. Luftfeuchtigkeit Bedienfeld
16. Luftfeuchtigkeit Anzeige
17. Modus Bedienfeld
18. Modus Anzeige

### **INBETRIEBNAHME / BEDIENUNG**

1. Stellen Sie AQUARIUS an den gewünschten Platz auf einen flachen Boden. Schliessen Sie das Netzkabel (2) an eine geeignete Steckdose an.
2. Ziehen Sie den Wassertank mitsamt der Wanne (5) soweit heraus, bis Sie den Tank (3) heben können (ca. 4 cm). Entfernen Sie den Deckel zum Wassertank (4) und füllen nun den Wassertank (3) (4.5 Liter) mit Wasser. Platzieren Sie diesen anschliessend im Gerät.

3. Wichtig: Bitte transportieren Sie Aquarius nicht, solange dieser mit Wasser gefüllt ist. Das Wasser könnte über die innere Wanne auslaufen.
4. Die Steuerung des Aquarius erfolgt über das berührungsempfindliche Bedienelement [13]. Nehmen Sie den Luftwäscher in Betrieb, indem Sie auf das Feld On/Off [11] drücken. Bitte beachten Sie, dass eine leichte Berührung reicht (Touchscreen). Danach sollte die On/Off Anzeige [12] leuchten und das Gerät starten. Leuchtet die rote LED „no water“ [13] nimmt Aquarius den Betrieb nicht auf, weil sich kein Wasser im Wassertank [3] befindet.
5. Die Befeuchtungsleistung hängt von der Geschwindigkeit des Ventilators (9) ab. Sie können im manuellen Betrieb zwischen 4 Leistungsstufen wählen: Feld Geschwindigkeit [14] auf dem Bedienelement [10] drücken, um die gewünschte Leistung einzustellen (low, medium, high, turbo).
6. Im manuellen Mode lässt sich die gewünschte Luftfeuchtigkeit (40-75% und Dauerbetrieb „Co“) einstellen: Auf dem Bedienfeld Luftfeuchtigkeit [16] kann durch mehrmaliges Drücken die gewünschte Luftfeuchtigkeit ausgewählt werden (während der Eingabe blinkt die Anzeige). Ein paar Sekunden nach der Eingabe zeigt die Anzeige [17] wieder die aktuell gemessene Luftfeuchtigkeit an.
7. Info: Wenn die gewünschte Luftfeuchtigkeit erreicht wurde, stoppt das Gerät und die Luftfeuchtigkeitsanzeige im Display [17] blinkt. Die Luftfeuchtigkeit vom Gerät wird alle ca. 30 Minuten gemessen (der Ventilator wird dazu 1-2 Minuten laufen gelassen). Sinkt die gemessene Luftfeuchtigkeit unter den eingestellten Wert, beginnt das Gerät wieder zu befeuchten.
8. Modus „M“, das Gerät verfügt über 3 verschiedene vorprogrammierte Modi: Clean, Auto, Night. Die Modi können durch drücken des „Mode“ Feld [18] auf dem Bedienelement gewechselt werden.
9. Clean: Dieser Modus ist ideal um das Gerät zu Reinigen und zu Entkalken. Das Scheibenpaket wird angetrieben, aber der Ventilator läuft nicht und somit wird keine Luft in den Raum geblasen.
10. Auto Modus: Aquarius hält die Luftfeuchtigkeit automatisch bei 45%. Je tiefer die aktuelle Luftfeuchtigkeit ist, desto höher wird die Befeuchtungsleistung vom Programm gewählt.
11. Sleep modus: Ideal wenn Ruhe gewünscht wird, oder während der Nacht. Die Beleuchtung wird auf ein Minimum reduziert und das Gerät ist auf eine Luftfeuchtigkeit von 45% eingestellt. Die Befeuchtungsleistung befindet sich immer in der tiefsten Stufe.
12. Sie können mit Aquarius Duftstoffe im Raum verteilen. Wir bitten Sie im Umgang mit Duftstoffen äusserst sparsam zu sein, da eine zu grosse Dosierung zu Fehlfunktionen und zu Schäden am Gerät führen können. Zur Verwendung von Duftstoffen entfernen Sie den Duftstoffbehälter [7] aus dem Gerät und träufeln nun maximal 1-2 Tropfen in die Schublade.
13. Tipp: Möchten Sie den Duftstoff wechseln, entfernen Sie den Duftstoffbehälter [7] aus dem Gerät, ersetzen die Watte und reinigen den Kunststoff mit Seife. Nun ist Aquarius wieder bereit, einen anderen Duftstoff Ihrer Wahl im Raum zu verbreiten.
14. Sobald das LED „no water“ in rot im Display [13] leuchtet, muss Wasser nachgefüllt werden. Ziehen Sie den Wassertank mitsamt der Wanne [5] soweit heraus, bis Sie den Tank [3] heben können (ca. 4 cm) und füllen Sie diesen am Wasserhahn mit Leitungswasser auf. Nach dem Einsetzen des Tanks nimmt Aquarius nach ein paar Sekunden seinen Betrieb automatisch wieder auf.

## **WICHTIGE SICHERHEITSHINWEISE**

- Bitte lesen Sie die Gebrauchsanleitung genau durch, bevor Sie das Gerät das erste Mal in Betrieb nehmen und bewahren Sie sie zum späteren Nachschlagen gut auf, geben Sie sie ggf. an den Nachbesitzer weiter.
- Für Schäden, die durch Nichtbeachten dieser Gebrauchsanleitung entstehen, lehnt Coplax jegliche Haftung ab.
- Das Gerät ist nur im Haushalt für die in dieser Gebrauchsanweisung beschriebenen Zwecke

zu benutzen. Ein nicht bestimmungsgemässer Gebrauch sowie technische Veränderungen am Gerät können zu Gefahren für Gesundheit und Leben führen.

- Dieses Gerät ist nicht dafür bestimmt durch Personen (einschliesslich Kinder), mit eingeschränkten physischen, sensorischen oder geistigen Fähigkeiten oder mangels Erfahrung und/oder mangels Wissen benutzt zu werden, es sei denn sie werden durch eine für ihre Sicherheit zuständige Person beaufsichtigt oder erhalten von ihr Anweisungen wie das Gerät zu benutzen ist.
- Kinder sollten beaufsichtigt werden, um sicherzustellen, dass sie nicht mit dem Gerät spielen.
- Schliessen Sie das Kabel nur an Wechselstrom an. Achten Sie auf die Spannungsangaben auf dem Gerät.
- Keine beschädigten Verlängerungskabel verwenden.
- Das Netzkabel nicht über scharfe Kanten ziehen oder einklemmen.
- Den Stecker nie am Netzkabel oder mit nassen Händen aus der Steckdose ziehen.
- Diesen Luftwäscher nicht in unmittelbarer Nähe einer Badewanne, einer Dusche oder eines Schwimmbeckens benutzen (Mindestabstand von 3m einhalten). Gerät so aufstellen, dass Personen das Gerät von der Badewanne aus nicht berühren können.
- Gerät nicht in der Nähe einer Wärmequelle aufstellen.
- Das Netzkabel keiner direkten Hitzeeinwirkung (wie z.B. heisse Herdplatte, offene Flammen, heisse Bügelsole oder Heizöfen) aussetzen. Netzkabel vor Öl schützen.
- Darauf achten, dass das Gerät beim Betrieb eine gute Standfestigkeit besitzt und nicht über das Netzkabel gestolpert werden kann.
- Das Gerät ist nicht spritzwassergeschützt.
- Das Gerät nicht im Freien aufbewahren oder in Betrieb nehmen.
- Das Gerät an einem trockenen und für Kinder unzugänglichen Ort aufbewahren (einpacken).
- Reparaturen an Elektrogeräten (Wechseln des Netzkabels) dürfen nur von instruierten Fachkräften durchgeführt werden. Bei unsachgemässen Reparaturen erlischt die Garantie und jegliche Haftung wird abgelehnt.

## REINIGUNG

Vor jeder Wartung und nach jedem Gebrauch das Gerät ausschalten und das Netzkabel von der Steckdose trennen. Bevor Sie Aquarius reinigen muss das Netzkabel (2) ausgesteckt werden.

Achtung: Das Gerät nie ins Wasser tauchen (Kurzschlussgefahr).

- Zur äusseren Reinigung mit einem feuchten Lappen abreiben und danach gut trocknen.
- Zur internen Reinigung die Wanne (5) mit dem Scheibenpaket herausziehen. Diese und den Wassertank (3) alle 2 Wochen reinigen. Den Behälter mit einer Bürste gut reinigen. Bei Kalkablagerungen sollte der Behälter mit Entkalkungsmittel eingeweicht und danach gut ausgespült werden. Um den Wassertank zu reinigen, spülen Sie diesen mit warmem Wasser aus. Sollten Kalkablagerungen sichtbar sein, können Sie auch den Wassertank entkalken. Danach spülen Sie den Wassertank mit Leitungswasser aus und trocknen diesen.
- Reinigung des Scheibenpackets (8) ca. alle 4 Wochen: Entfernen Sie das Restwasser aus der Wanne (5). Danach Entkalkungsmittel bis zum oberen Rand des Schwimmers mit Wasser vermischen in die Wanne (5) einfüllen. Das Gerät wieder verschliessen (Tank muss nicht eingesetzt werden) und im „Clean“ Mode [siehe auch Punkt 6 bei Bedienung/Inbetriebnahme] je nach Stärke der Verkalkung laufen lassen.

Info: Im „Clean“ Mode läuft der Ventilator nicht und es wird lediglich das Scheibenpaket (8) in der Entkalkerflüssigkeit gedreht und somit ideal entkalkt, ohne dass die Luft in den Raum geblasen wird.

## Ionic Silver Cube

Das patentierte Material des Ionic Silver Cubes (6) verhindert durch stetige Abgabe von Silberionen

das Keim- und Bakterienwachstum im Luftbefeuchter. Der Einsatz des Würfels führt zu einem hygienischen Raumklima. Die Wirkzeit beträgt ein Jahr. Wir empfehlen deshalb, den Ionic Silver Cube jede neue Befeuchtungssaison zu ersetzen.

Der Würfel wirkt, sobald er mit dem Wasser im Gerät in Berührung kommt und auch wenn das Gerät ausgeschaltet ist.

## REPARATUREN/ENTSORGUNG

- Reparaturen an Elektrogeräten (Wechseln des Netzkabels) dürfen nur von instruierten Fachkräften durchgeführt werden. Bei unsachgemässen Reparaturen erlischt die Garantie und jegliche Haftung wird abgelehnt.
- Wenn das Netzkabel beschädigt wird, muss es vom Hersteller, seinem offiziellen Service-Partner oder einer qualifizierten Person ersetzt werden, um Schäden zu vermeiden.
- Nehmen Sie das Gerät nie in Betrieb, wenn ein Kabel oder Stecker beschädigt ist, nach Fehlfunktionen des Gerätes, wenn dieses heruntergefallen ist oder auf eine andere Art beschädigt wurde (Risse/Brüche am Gehäuse).
- Keine scharfen, kratzenden Gegenstände oder ätzende Chemikalien verwenden
- Ausgedientes Gerät sofort unbrauchbar machen (Netzkabel durchtrennen) und bei der dafür vorgesehenen Sammelstelle abgeben.
- Entsorgen Sie elektrische Geräte nicht im Hausmüll, nutzen Sie die offiziellen Recycling-Sammelstellen, falls vorhanden.
- Wenn elektrische Geräte unkontrolliert entsorgt werden, können während der Verwitterung gefährliche Stoffe ins Grundwasser und damit in die Nahrungskette gelangen, oder die Flora und Fauna auf Jahre belastet werden

## TECHNISCHE DATEN

Nennspannung:	230V
Stromverbrauch:	max. 15 Watt
Abmessungen:	392 mm x 295 mm x 401 mm (Breite x Höhe x Tiefe)
Gewicht:	ca. 5.6 kg
Tankinhalt:	4.2 Liter (5.7 Liter total)
Schalldruckpegel:	kleiner als 25dB(A)
Erfüllt EU-Vorschrift:	CE/ WEEE / RoHS
Technische Änderungen vorbehalten	



Dieses Gerät darf nicht mit dem Hausmüll entsorgt werden! Bitte geben sie dieses Gerät an den dafür vorgesehenen Sammelstellen ab! Das Sammeln und Recyceln elektrischen und elektronischen Abfalls schont wertvolle Ressourcen!

Das Verpackungsmaterial ist wiederverwertbar. Entsorgen Sie die Verpackung umweltgerecht und führen Sie sie der Wertstoffsammlung zu.

## 2 JAHRE GEWÄHRLEISTUNG

Während der Gewährleistungsfrist von zwei Jahren ab dem Kauf des Geräts übernehmen wir die Reparatur eines Geräts oder Teils, bei welchem ein Material- oder Verarbeitungsfehler festgestellt wurde, oder (nach unserem Ermessen) dessen Ersatz durch ein in Stand gesetztes Produkt, ohne dass Ihnen Kosten für die Teile oder den Arbeitsaufwand entstehen.

ABGESEHEN VON DER OBEN STEHENDEN GEWÄHRLEISTUNG ÜBERNIMMT Coplax FÜR DIE ZEIT NACH ABLAUF DER GEWÄHRLEISTUNGSFRIST KEINERLEI ANDERE STILLSCHWEIGENDE GARANTIE ODER ZUSAGE DER MARKTGÄNGIGKEIT ODER EIGNUNG FÜR EINEN BESTIMMTEN ZWECK IM HINBLICK AUF DAS PRODUKT. Coplax repariert oder ersetzt ein Produkt im Rahmen der Gewährleistung nach eigenem Ermessen. Es erfolgt KEINE Gutschrift. Die vorgenannten Rechts-



mittel stellen Ihre einzigen Rechtsmittel bei Verletzung der oben genannten Gewährleistung dar.

#### *WER HAT ANSPRUCH AUF GEWÄHRLEISTUNG?*

Anspruch auf Gewährleistung hat der Ersteigentümer eines Coplax-Geräts im Privateigentum, der einen datierten Kaufbeleg in Form einer Rechnung oder Quittung vorlegen kann. Die Gewährleistung ist nicht übertragbar. Vor der Rückgabe der Einheit ist eine Kopie des datierten Original-Kaufbelegs per Fax, E-Mail oder Post zu übersenden. Bitte fügen Sie dem Artikel die Modellnummer Ihres Geräts und eine detaillierte Beschreibung des Problems (vorzugsweise in Maschinenschrift) bei. Legen Sie die Beschreibung in einen Umschlag, den Sie vor Versiegelung des Kartons mit Klebeband direkt am Gerät befestigen. Bitte beschreiben oder modifizieren Sie den Original-Karton in keiner Weise.

#### *NICHT IM GEWÄHRLEISTUNGSUMFANG ENTHALTEN:*

- Teile, die üblicherweise ausgetauscht werden müssen, etwa Entkalkungspatronen, Ionic Silver Cube, Aktivkohlefilter, Dochtfilter und sonstige regelmässig auszutauschende Verbrauchsteile, es sei denn, es liegt ein Material- oder Verarbeitungsfehler vor.
- Schäden, Ausfälle, Verluste oder Verschlechterungen aufgrund von gewöhnlicher Abnutzung, unsachgemäßem Gebrauch, nicht bestimmungsgemässer Nutzung, Fahrlässigkeit, Unfall, Mängeln bei Installation, Aufstellung und Betrieb, unsachgemässer Wartung, unbefugter Reparatur, Belastung durch unangemessene Temperaturen oder Bedingungen. Dies umfasst unter anderem Schäden aufgrund der unsachgemässen Verwendung von ätherischen Ölen oder Wasseraufbereitungs- und Reinigungsmitteln.
- Schäden aufgrund von unzureichender Verpackung oder falscher Handhabung durch Spediteure bei Produktretouren.
- Falscher Einbau oder Verlust von Zubehör, etwa Düse, Duftstoffwanne, Wassertankdeckel usw.
- Kosten für Versand und Transport zum Reparaturort und zurück.
- Direkte, indirekte, besondere oder Folgeschäden jeder Art, unter anderem entgangene Gewinne oder andere wirtschaftliche Verluste.
- Transportschäden an einer Einheit, die von einem unserer Einzelhändler ausgeliefert wurde. Bitte wenden Sie sich direkt an den Einzelhändler.

**Diese Gewährleistung erstreckt sich nicht auf Schäden oder Mängel, die darauf zurückzuführen sind, dass die Spezifikationen von Coplax in Bezug auf Installation, Betrieb, Nutzung, Wartung, oder Reparatur des Coplax-Geräts nicht strikt befolgt wurden.**

**Congratulations! You have just acquired the outstanding 'Stylios Aquarius' air washer. It will give you great pleasure and will significantly improve the quality of your indoor air.**

### **Functional principle**

The air washer 'washes' the air by pulling it through the wet discs. Particles contained in the airflow will be trapped and stick onto the wet discs, and then washed off in the water basin and remain at the bottom of the water tray. This device is an ideal combination of air humidifier and air purifier, particularly suitable for cleaning pollen, dust and other particles contained in the air and for keeping the humidity in the room at an optimum level – without the need to change the filters.

The ideal humidity level for our health and well beings, as recommended by doctors, is between 40% and 60%.

As for all domestic electrical appliances, this device requires also particular attention and care in order to avoid injury, fire or damages to the appliance. Please read these operating instructions carefully before using the appliance for the first time and follow the safety advices mentioned on the units.

### **DESCRIPTION OF THE DEVICE:**

This device consists of the following main components:

1. Air washer
2. Power cable
3. Water tank
4. Water tank cover
5. Water tray
6. Antimicrobial stick
7. Aroma box
8. Disc assembly
9. Fan
10. Control panel / Display
11. On/Off control
12. On/Off indicator
13. 'No water' indicator
14. Fan speed control
15. Speed indicator
16. Humidity control
17. Humidity indicator
18. Mode control
19. Mode indicator

### **FIRST USE / OPERATION**

1. Place the AQUARIUS on a flat surface in your desired location. Plug the Power cable (2) into the power socket.

2. Pull the Water tray (5) out (approx. 4 cm) until you are able to lift the Water tank (3). Remove the Water tank cover (4) and fill the Water tank (3) with fresh clean water ( max. 4.5 litres). Tight the Water tank cover (4) back onto the Water tank, and place the Tank onto the device.
3. Please note: Do not move the Aquarius whilst it is filled with water as the water might come out from the Tray.
4. The Aquarius is controlled via its Control panel (10). Start the air washer by pressing the On/Off control (11). Please note that a gentle touch is sufficient (touch screen). Subsequently the On/Off indicator (12) should be lighted and the device starts. If the red 'no water' indicator (13) is illuminated, Aquarius can not start working due to the lack of water in the Water tank (3).
5. The humidity output of the device depends on the running speed of the Fan (9). In the "manual" Mode, you can select from 4 different speed settings by pressing the Fan speed control (14) on the Control panel (10) , and set it at your desired output level (low, medium, high, or turbo).
6. In "manual" Mode, the desired humidity level can be set (40-75% and continuous operation 'Co') manually by pressing the Humidity control (16) repeatedly (the Humidity indicator(17) blinks with the desired humidity level selected). A few seconds after this input has been taken, the indicator (17) stops blinking and switches to show the current room humidity level again.
7. Information: Once the desired humidity is reached, the device stops and the Humidity indicator (17) blinks. The device measures the humidity level every 30 minutes (when the device is measuring the humidity the Fan (9) will be still running for 1-2 minutes). If the measured humidity level falls below the set value, the device starts the humidification process again, and the Humidity indicator (17) stops blinking.
8. Mode 'M' - the device has 3 different pre-programmed modes: Clean, Auto, and Night. You can select and change among these modes by pressing the 'Mode' control (18) on the Control panel (10).
9. Clean mode: This mode is ideal for cleaning and descaling the device. Under this mode, the Disc assembly (8) is powered but the Fan (9) is not running, therefore, no air is blown into the room.
10. Auto mode: Under this mode, Aquarius is set automatically to keep the humidity level at 45%. The lower the current room humidity level is, the higher the speed of the Fan and therefore the higher the humidity output is selected by the program.
11. Sleep mode: this mode is ideal when you want the device run quietly during the night. The illumination is dimmed and the device is set to a humidity level of 45%. The humidification output (Fan speed) is set at its lowest level.
12. You can also use Aquarius to disperse fragrances in the room air. To add fragrance, you can draw out the Aroma box (7) from its tray and pour less than 2 drops in the box, and then put it back into the tray. We ask your kind attention to use as less as possible the fragrance in the Aroma box, an excessive dosage may result in malfunctions and even damages to the device.
13. Tip: If you wish to change the fragrance to a different one, draw out the Aroma box (7) from its tray, clean the plastic cage with soap and replace the cotton inside the box with a new one. Now Aquarius is ready again to take a new fragrance and to disperse in your room air.
14. As soon as the 'no water' LED indicator (13) is illuminated in red, the Water tank (3) must be refilled. Pull out the Water tank and the Water tray (5) until you are able to lift the tank (3) (approx. 4 cm), take off the Water tank cover (4) from the Water tank and fill the Tank with clean fresh water (approx. 4.5 liters). Put the Tank cover (4) back onto the Tank tightly and put the tank into the Tray (5), push the tray gently back to its original position.

After the tank has been placed into the device, the Aquarius will restart automatically in a few seconds.

## **IMPORTANT SAFETY ADVICE**

- Please read the operating instructions carefully before operating this device for the first time and keep the instructions in a safe place for future reference. If applicable, pass the operating instructions on to the subsequent owner of the device.
- Coplax repudiates any liability for damage caused by non-compliance with these operating instructions.
- This device is strictly for household use for the purposes described in these operating instructions. Any use other than intended and any technical modifications to the device may result in danger to life and health.
- This device is not intended to be used by persons (including children) with limited physical, sensory or mental capabilities or who have a lack of experience and/or knowledge, unless they are supervised by a person responsible for their safety or have been given instructions by that person on how to operate the device.
- Children should be supervised to ensure that they do not play with the device.
- Only connect the lead to alternating current. Please pay attention to the voltage specifications on the device.
- Do not use damaged extension leads.
- Do not pull the mains lead across sharp edges or trap the lead.
- Never pull the plug from the socket by the mains lead or with wet hands.
- Do not use this air washer in the immediate vicinity of a bath tub, a shower or a swimming pool (keep a minimum distance of 3m). When positioning the device, make sure that it cannot be touched by anyone from the bath tub.
- Do not place the device near a heat source.
- Do not expose the mains lead to the direct impact of heat (such as a hot stove, open flames, hot iron soleplate or heaters). Protect mains lead from oil.
- Make sure that the device has solid footing during operation and that the mains lead does not pose a tripping hazard.
- The device is not splash-proof.
- Do not store or operate this device outdoors.
- Store the device in a dry place out of the reach of children (in its packaging).
- Repairs on electrical devices (replacing the mains lead) must only be carried out by qualified specialists. In the event of improper repairs, the warranty will be invalidated and any liability will be repudiated.

## **CLEANING**

After each use and before the maintenance, the device must be switched off and the power cable must be disconnected from the power socket. Therefore, before the cleaning of Aquarius, you must disconnect the power cable(2) first.

Please note: Never immerse the device in water (risk of short circuit).

- To clean the surface of the device, wipe off the dusts with a damp cloth and then dry thoroughly.
- To clean the inside parts of the device, you should pull out the Water tray (5) containing the Disc assembly (8). This Disc assembly (8) and the Water tank (3) need to be cleaned every 2 weeks. Thoroughly clean the container using a brush. If there are lime scales, please soak the container in a descale-agent and then rinse with clean water thoroughly. In order to clean the Water tank (3), just rinse the tank with warm water thoroughly. If there are lime scales in the tank, you can also use descale-agents for cleaning the inside of the Water tank. Subsequently, rinse the water tank with clean water after descaling and then dry it.

- The Disc assembly (8) should be cleaned approx. every 4 weeks: First pour out the remaining water in the Tray (5). Second, fill the Tray (5) with descaling agent (better mixed with clean water) up to the level of the upper edge of the float. Push the Tray back into the chamber again (without the Water tank), plug in the Power cable and run the device under its 'Clean' mode (see also section 6 under Start-up/Operation). Let the device run under this Clean mode till all the lime scales are dissolved in the descaling agent.

Information: Under the 'Clean' mode, the Fan (9) is not running. Only the Disc assembly (8) turns around within the descaling agent, therefore, there will be no airflow coming through the unit.

### **Ionic Silver Cube TM (optional)**

The Ionic Silver Cube TM (6) is made with a special patented material. It prevents the growth of germs and bacteria in the water by constantly releasing silver ions. This stick creates hygienic for your room climate. Its effectiveness can last for one year. Therefore, we recommend you to change this accessory for each new humidification season.

This Ionic Silver Cube TM becomes effective as soon as and as long as it contacts with water, so, even when the device is switched off, its preventing effectiveness works.

### **REPAIRS / DISPOSAL**

- Repairs to all electric devices (including replacement of the power cable) may only be performed by instructed experts. Carrying out inappropriate repairs voids the warranty and no liability shall be accepted.
- If the power cable has become damaged, it must be replaced by the manufacturer, his official service partner or a qualified person, in order for further damage to be avoided.
- Never operate the device if the cable or the plug is damaged, after the device has malfunctioned, if it has been dropped or if it has been damaged in any other way (i.e. with cracks or breakages to the housing).
- Do not use any sharp, abrasive objects or corrosive chemicals.
- Disable devices that are to be discarded immediately (by cutting off the power cable) and dispose of them at an appropriate waste collection centre.
- Do not dispose of electrical devices in the household refuse. Use the official recycling collection centres, where available.
- If electrical devices are disposed off in an unregulated way, the effects of weathering can cause hazardous substances to contaminate the groundwater and the food-chain or this can result in a burden on flora and fauna for years to come.

### **TECHNICAL DATA**

Rated voltage:	230V
Wattage:	max. 15 watt
Dimensions:	392 mm x 295 mm x 401 mm (width x depth x height)
Weight:	5.6 kg
Tank capacity:	4.2 litres
Noise level:	lower than 25dB(A)
Fulfils EU regulations	CE/WEEE/RoHS
Subject to technical changes without notice.	



This device must not be disposed of with household refuse. Please dispose of this device at the appropriate waste collection centre. Collecting and recycling electrical and electronic waste saves valuable resources.

The packaging material is recyclable. Dispose of the packaging in an environmentally friendly way and ensure that it reaches the recyclable material collection centre.

## **TWO-YEAR WARRANTY**

For the warranty period of 2 years after the purchase of the appliance, we will repair or replace with a refurbished product (at our option), without any cost to you for either the parts or labor, any machine or part that proves to be defective in materials or workmanship.

EXCEPT FOR THE WARRANTY PROVIDED ABOVE, Coplax DISCLAIMS ANY AND ALL OTHER IMPLIED WARRANTIES AND ANY WARRANTY OF MERCHANTABILITY OR FITNESS FOR A PARTICULAR PURPOSE WITH RESPECT TO THE PRODUCT FOR ANY PERIOD AFTER THE EXPIRATION. Coplax will, at its sole discretion, repair or exchange a product under warranty. NO credit will be issued. The remedies described above are your sole remedies in the event of any breach of the warranty provided above

### *WHO IS COVERED:*

The original owner of a privately-owned Coplax appliance who can provide a dated proof of purchase in the form of an invoice or receipt is covered. The warranty is not transferable. The original dated proof of purchase (a copy needs to be faxed, e-mailed, mailed) prior to returning the unit. Provide the model number of your appliance and a detailed description (preferably typed) of the problem with the item. Enclose your description in an envelope and tape it directly to the appliance before the box is sealed. Do not write anything on or alter in any way the original box.

### *WHAT THIS WARRANTY DOES NOT COVER:*

- Parts that normally require replacement, such as demineralization cartridges, Ionic Silver Cube, active carbon filters, water wick filters and any other consumable item that needs regular replacement except for material or workmanship defects.
- Damage, failure, loss or deterioration due to ordinary wear and tear from abuse, misuse, negligence, accident, faulty installation, placement and operation, improper maintenance, unauthorized repair, exposure to unreasonable temperatures or conditions. This includes damages caused by misusing essential oils or water treatment and cleaning solutions.
- Damage resulting from inadequate packaging or carrier mishandling of returned products.
- Misplacement or loss of accessories such as nozzle, fragrance capsule, water tank cap etc.
- Shipping and transportation costs to and from any place of repair.
- Direct, indirect special or consequential damages of any type, including loss of profits or other economic loss.
- Transportation damage of a unit shipped from one of our retailers. Please contact them directly.

**This Warranty does not cover damages or defects caused by or resulting from failure to conform strictly to Coplax's specifications in connection with the installation, operation, use, maintenance, or repair of the Coplax appliance.**

**Félicitations ! Vous venez d'acquérir le laveur d'air d'exception Aquarius de Styleis. Il vous offrira un confort d'utilisation incomparable et améliorera la qualité de l'air chez vous.**

### **Fonctionnement**

Le laveur d'air „ nettoie „ l'air en le faisant passer par les disques humides. Les particules contenues dans l'air se collent alors aux disques, sont lavées dans le bassin d'eau et restent au fond de la cuvette d'eau. Cet appareil constitue la combinaison idéale entre un humidificateur d'air et un purificateur d'air. Il est spécialement conçu pour éliminer le pollen, les poussières et les autres particules de l'air et pour maintenir un taux d'humidité optimal dans la pièce, tout cela sans avoir à changer de filtre.

Les médecins conseillent une humidité de l'air comprise entre 40 % et 60 %.

Comme pour tous les appareils électroménagers, vous devez prendre des précautions particulières afin d'éviter tout risque de blessure, d'incendie et de détérioration de l'appareil. Avant d'utiliser le laveur d'air pour la première fois, lisez attentivement ce mode d'emploi et respectez les consignes de sécurité indiquées sur l'appareil.

### **DESCRIPTION DE L'APPAREIL**

L'appareil est constitué des principaux composants suivants :

1. Laveur d'air
2. Câble d'alimentation électrique
3. Réservoir d'eau
4. Couvercle du réservoir d'eau
5. Cuve
6. Ionic Silver Cube
7. Récipient à parfum
8. Ensemble de disques
9. Ventilateur
10. Tableau de commande/affichage
11. Champ de commande „ On/Off „ (marche/arrêt)
12. Affichage „ On/Off „ (marche/arrêt)
13. Affichage „ no water „ (manque d'eau)
14. Champ de commande de la vitesse
15. Affichage de la vitesse
16. Champ de commande du taux d'humidité de l'air
17. Affichage du taux d'humidité de l'air
18. Champ de commande de mode
19. Affichage du mode

### **MISE EN SERVICE/UTILISATION**

1. Posez l'AQUARIUS à l'emplacement souhaité sur un sol plat. Branchez le câble d'alimentation électrique (2) à une prise adaptée.
2. Sortez le réservoir d'eau avec la cuve (5) jusqu'à ce que vous puissiez soulever le résér-

- voir [3] (de 4 cm environ). Retirez le couvercle du réservoir d'eau [4], puis remplissez le réservoir [3] avec de l'eau (4,5 litres). Remplacez-le ensuite dans l'appareil.
3. Important : ne déplacez pas l'Aquarius tant qu'il est rempli d'eau. L'eau pourrait alors déborder de la cuve intérieure.
  4. L'Aquarius est commandé par le biais d'un panneau de commande tactile [13]. Mettez le laveur d'air en marche en appuyant sur le champ de commande „ On/Off „ (marche/arrêt) [11]. Attention : un léger contact suffit (écran tactile). L'affichage „ On/Off „ (marche/arrêt) [12] doit alors s'allumer et l'appareil doit se mettre en marche. Si la DEL rouge „ no water „ (manque d'eau) [13] est allumée, l'Aquarius ne se met pas en marche car il n'y a pas d'eau dans le réservoir [3].
  5. La puissance d'humidification dépend de la vitesse du ventilateur [9]. En mode manuel, vous avez le choix entre 4 niveaux de puissance : appuyez sur le champ de commande de la vitesse [14] du panneau de commande [10] pour régler la puissance souhaitée : „ low „ (basse), „ medium „ (moyenne), „ high „ (haute) ou „ turbo „.
  6. En mode manuel, vous pouvez régler le taux d'humidité de l'air que vous souhaitez (entre 40 et 75 % ou en mode continu „ Co „) : le taux d'humidité de l'air souhaité peut être sélectionné en appuyant plusieurs fois sur le champ de commande du taux d'humidité de l'air [16] (l'affichage clignote pendant le réglage). Quelques secondes après le réglage, l'affichage [17] indique à nouveau le taux d'humidité de l'air actuellement mesuré.
  7. Pour information : lorsque le taux d'humidité de l'air souhaité a été atteint, l'appareil s'arrête et l'indication du taux d'humidité de l'air clignote sur l'affichage [17]. L'humidité de l'air est mesurée toutes les 30 minutes environ par l'appareil (pour ce faire, le ventilateur tourne pendant 1 à 2 minutes). Si l'humidité de l'air mesurée descend en dessous de la valeur réglée, l'appareil recommence à humidifier l'air.
  8. Mode „ M „ : l'appareil dispose de 3 modes préprogrammés différents, „ Clean „ (nettoyage), „ Auto „ (automatique) et „ Night „ (nuit). Il est possible de passer d'un mode à l'autre en appuyant sur le champ de commande „ Mode „ [18] du panneau de commande.
  9. „ Clean „ (nettoyage) : ce mode est parfait pour nettoyer et détartrer l'appareil. L'ensemble de disques tourne mais le ventilateur ne fonctionne pas de sorte que l'air n'est pas soufflé dans la pièce.
  10. Mode „ Auto „ (automatique) : l'Aquarius maintient le taux d'humidité de l'air automatiquement à 45 %. Plus le taux d'humidité actuel est bas, plus le programme sélectionne une puissance d'humidification élevée.
  11. Mode „ Night „ (nuit) : c'est le mode idéal lorsque vous souhaitez un fonctionnement silencieux ou pendant la nuit. L'éclairage est réduit au minimum et l'appareil est réglé sur un taux d'humidité de l'air de 45 %. La puissance d'humidification est toujours réglée sur le niveau le plus bas.
  12. Aquarius vous permet également de diffuser un parfum dans la pièce. Nous vous recommandons d'ajouter votre parfum avec parcimonie car une trop grande quantité peut provoquer des dysfonctionnements et détériorer l'appareil. Pour utiliser des parfums, retirez le récipient à parfum [7] de l'appareil et versez 1 à 2 gouttes maximum de parfum dans le tiroir.
  13. Conseil : si vous souhaitez changer de parfum, retirez le récipient à parfum [7] de l'appareil, remplacez la ouate et nettoyez les pièces en plastique avec du savon. L'Aquarius est maintenant prêt à diffuser le nouveau parfum que vous avez choisi dans la pièce.
  14. Dès que la DEL „ no water „ est allumée en rouge sur l'affichage [13], il faut remettre de l'eau dans l'appareil. Sortez le réservoir d'eau avec la cuve [5] jusqu'à ce que vous puissiez soulever le réservoir [3] (de 4 cm environ), puis remplissez-le avec de l'eau du robinet. Une fois que vous avez remis le réservoir en place, l'Aquarius se remet automatiquement en marche au bout de quelques secondes.



## CONSIGNES DE SÉCURITÉ IMPORTANTES

- Merci de lire attentivement l'intégralité du mode d'emploi avant de mettre en service l'humidificateur d'air Styliés Aquarius pour la première fois et de le conserver en bon état pour référence ultérieure. Le transmettre au propriétaire suivant, le cas échéant.
- La société Coplax AG décline toute responsabilité pour les dommages causés par le non-respect de ce mode d'emploi.
- L'appareil doit être utilisé uniquement dans le cadre domestique aux fins décrites dans le présent mode d'emploi. Une utilisation non conforme, ainsi que des modifications techniques de l'appareil peuvent entraîner des risques pour la santé et la vie.
- Cet appareil n'est pas conçu pour être utilisé par des personnes (y compris les enfants) dont les capacités physiques, sensorielles et intellectuelles sont réduites ou qui manquent d'expérience et/ou de connaissances, sauf si elles sont supervisées par une personne responsable de leur sécurité ou si elles ont reçu des instructions concernant l'utilisation de l'appareil.
- Il faut surveiller les enfants pour s'assurer qu'ils ne jouent pas avec l'appareil.
- Raccorder uniquement le câble à une source de courant alternatif. Respecter les données de tension de l'appareil.
- Retirer impérativement la fiche secteur :
  - avant tout déplacement de l'appareil ;
  - avant toute ouverture de l'appareil ou en cas de remplissage d'eau ;
  - en cas de dysfonctionnements ;
  - avant tout nettoyage ;
  - après chaque utilisation.
- N'utiliser aucun câble de rallonge endommagé.
- Ne jamais porter ou tirer l'appareil par le câble d'alimentation.
- Il est strictement interdit d'introduire un quelconque objet dans le boîtier.
- Si le câble d'alimentation est endommagé, il doit être remplacé par une personne qualifiée.
- Ne pas tirer ou coincer le câble d'alimentation sur des arêtes vives.
- Ne jamais retirer le câble d'alimentation de la prise avec les mains mouillées.
- Ne jamais utiliser cet humidificateur d'air à proximité directe d'une baignoire, d'une douche ou d'une piscine (maintenir une distance minimale de 3 m). Installer l'appareil hors de portée des personnes se trouvant dans la baignoire.
- Ne pas installer l'appareil à proximité d'une source de chaleur. Ne pas exposer le câble d'alimentation à aucune source de chaleur directe (comme par ex. table de cuisson, flammes nues, semelle de fer à repasser chaud ou fours de chauffage). Protéger le câble d'alimentation de l'huile.
- Ne pas poser l'appareil directement à côté des murs, des rideaux ou des meubles.
- Veiller à ce que l'appareil soit bien stable pendant le fonctionnement et qu'il ne soit pas possible de trébucher sur le câble d'alimentation.
- L'appareil n'est pas protégé contre les projections d'eau.
- Ne pas conserver ou mettre en service l'appareil en plein air.
- Conserver l'appareil emballé dans un endroit sec et hors de portée des enfants.
- N'ajouter aucun additif à l'eau (parfum, huiles essentielles ou préservateurs d'eau).
- **Ne pas poser l'appareil directement sur le sol. Utiliser un support résistant à l'eau.**

## NETTOYAGE

Éteindre l'appareil et débrancher le câble d'alimentation électrique de la prise avant chaque entretien et après chaque utilisation. Avant de nettoyer l'Aquarius, le câble d'alimentation électrique (2) doit être débranché.

Attention : ne jamais immerger l'appareil dans l'eau (risque de courts-circuits).

- Nettoyez l'extérieur de l'appareil en le frottant avec un chiffon humide, puis l'essuyer soigneusement.

- Pour nettoyer l'intérieur de l'appareil, retirez la cuve (5) avec l'ensemble de disques. Nettoyez ainsi que le réservoir d'eau (3) toutes les deux semaines. Nettoyez soigneusement le boîtier avec une brosse. Si l'appareil est entartré, laissez agir un détartrant dans le boîtier, puis rincez abondamment ce dernier. Pour nettoyer le réservoir d'eau, rincez-le à l'eau chaude. Si des dépôts de tartre y sont visibles, vous pouvez également détartrer le réservoir d'eau. Rincez-le ensuite à l'eau du robinet et séchez-le.
- Nettoyez l'ensemble de disques (8) toutes les 4 semaines environ : éliminez l'eau résiduelle de la cuve (5). Remplissez ensuite la cuve (5) jusqu'au bord supérieur du flotteur d'un mélange de détartrant et d'eau. Refermez à nouveau l'appareil (il n'est pas nécessaire que le réservoir soit en place) et faites fonctionner l'appareil en mode „ Clean „ (nettoyage) (voir le point 9 de la section Mise en service/Utilisation) en fonction du degré d'entartrage.

Pour information : en mode „ Clean „, le ventilateur ne fonctionne pas et seul l'ensemble de disques (8) tourne dans le détartrant et est ainsi parfaitement détartré sans que l'air ne soit soufflé dans la pièce.

### **Ionic Silver Cube**

Le matériau breveté de l'Ionic Silver Cube (6) empêche la prolifération des germes et des bactéries dans l'humidificateur d'air en émettant constamment des ions argent. L'utilisation de ce cube garantit un climat ambiant sain. Son efficacité dure un an. C'est pourquoi nous vous recommandons de remplacer l'Ionic Silver Cube à chaque nouvelle saison où vous utilisez l'humidificateur d'air.

Le cube agit dès qu'il entre en contact avec l'eau de l'appareil et continue quand celui-ci est arrêté.

### **RÉPARATIONS/ÉLIMINATION**

- Les réparations des appareils électriques (remplacement du câble d'alimentation) doivent uniquement être effectuées par un personnel qualifié formé. En cas de réparations non conformes, la garantie est annulée et toute responsabilité sera déclinée.
- Si le câble d'alimentation est endommagé, il doit être remplacé par le fabricant, son partenaire de service officiel ou une personne qualifiée, afin d'éviter tout dommage.
- Ne jamais mettre l'appareil en service si un câble ou une prise sont endommagés, après des dysfonctionnements de l'appareil, si celui-ci est tombé ou a été endommagé d'une autre manière (fissure/ruptures du boîtier).
- N'utiliser aucun objet tranchant et grattant ou aucun produit chimique corrosif.
- Mettre immédiatement tout appareil usagé hors d'usage (sectionner le câble d'alimentation) et le déposer dans le centre de collecte prévu à cet effet.
- Ne pas jeter les appareils électriques avec les ordures ménagères, faire appel aux centres de collecte de recyclage officiels, le cas échéant.
- Si l'élimination des appareils électriques n'est pas contrôlée, des substances dangereuses peuvent pénétrer dans la nappe phréatique et donc dans la chaîne alimentaire pendant la décomposition ou polluer la faune et la flore pendant des années.

### **CARACTÉRISTIQUES TECHNIQUES**

Tension nominale :	230 V
Consommation électrique :	15 W maximum
Dimensions :	392mmx401mmx295mm(largeurxhauteurxprofondeur)
Poids :	5,6 kg
Capacité du réservoir :	4,2 litres
Niveau sonore :	inférieur à 25 dB(A)
Conformité aux réglementations européennes :	CE/WEEE/RoHS
Sous réserve de modifications techniques	



Cet appareil ne doit pas être éliminé avec les ordures ménagères ! Merci de déposer cet appareil dans les centres de collecte prévus à cet effet ! La collecte et le recyclage de déchets électriques et électroniques préservent des ressources précieuses ! Le matériel d'emballage est recyclable. Éliminer l'emballage dans le respect de l'environnement et le jeter dans un centre de tri sélectif.

## **GARANTIE DE DEUX ANS**

Pendant la période de garantie de 2 ans suivant l'achat de l'appareil, nous réparons ou remplaçons gratuitement toute machine ou pièce présentant un défaut matériel ou de fabrication par un produit remis à neuf (à notre discrétion), sans vous imposer de frais pour les pièces ou la main-d'œuvre.

**HORMIS LA GARANTIE MENTIONNÉE CI-DESSUS, Coplax EXCLUT TOUTE AUTRE GARANTIE IMPLICITE ET TOUTE GARANTIE DE QUALITÉ MARCHANDE OU D'ADÉQUATION POUR UN USAGE PARTICULIER PAR RAPPORT AU PRODUIT, POUR TOUTE PÉRIODE SUIVANT LA DATE D'EXPIRATION.**

Coplax réparera ou échangera, à son entière discrétion, un produit couvert par la garantie. AUCUN crédit ne sera accordé. Les remèdes décrits ci-dessus sont vos seuls recours possibles en cas de manquement à la garantie stipulée précédemment.

### *QUI EST COUVERT :*

La garantie couvre tout propriétaire d'origine d'un appareil Coplax privé pouvant fournir une preuve d'achat datée présentée sous la forme d'une facture ou d'un reçu. La garantie n'est pas transmissible. Une copie de la preuve d'achat d'origine datée doit être envoyée par fax, e-mail ou courrier avant de renvoyer l'unité. Indiquer le numéro de modèle de l'appareil et une description détaillée (de préférence dactylographiée) du problème que présente l'article. Mettre la description dans une enveloppe et la scotcher directement sur l'appareil avant de fermer la boîte. Ne rien écrire sur la boîte d'origine et ne pas la modifier de quelque manière qu'il soit.

### *QU'EST-CE QUI N'EST PAS COUVERT PAR LA GARANTIE :*

Les pièces qui doivent normalement être remplacées telles que les cartouches de déminéralisation, l'Ionic Silver Cube, les filtres à charbon actif, les filtres à mèche d'eau et tout autre consommable nécessitant un remplacement régulier, sauf en cas de défauts matériels ou de fabrication.

Les dommages, défauts, pertes et détériorations causés par l'usure normale due à un usage abusif ou incorrect, une négligence, un accident, une installation, un placement et un fonctionnement erronés, une maintenance inappropriée, une réparation non autorisée ou l'exposition à des températures ou conditions excessives. Les dommages causés par l'utilisation incorrecte des huiles essentielles ou des produits de traitement de l'eau et de nettoyage sont également concernés.

Les dommages provoqués par un emballage inapproprié ou une manipulation incorrecte des produits renvoyés par le transporteur.

Le mauvais positionnement ou la perte d'accessoires tels que la douille, la capsule de fragrance, le bouchon du réservoir d'eau et autres.

Les frais d'expédition et de transport à destination et au départ de tout lieu de réparation.

Les dommages particuliers ou consécutifs directs ou indirects de tout type, y compris les pertes de profit ou autres pertes économiques.

Les dommages causés par le transport d'une unité expédiée par l'un de nos revendeurs. Merci de les contacter directement.

**Cette garantie ne couvre pas les dommages ou défauts causés par ou résultant du non-respect strictement conforme des spécifications de Coplax concernant l'installation, le fonctionnement, l'utilisation, la maintenance ou la réparation de l'appareil Coplax.**

**Поздравляем! Вы приобрели уникальный воздушный фильтр Stylies Aquarius. Он доставит вам огромное удовольствие и значительно улучшит качество воздуха в помещении.**

### **Принцип работы**

Воздушный фильтр „омывает„ воздух, пропуская его через влажные мембраны. Присутствующие в воздухе мелкие частицы прилипают к этим мембранам, смываются в резервуар и оседают на дне чаши с водой. Поэтому данный прибор представляет собой идеальную комбинацию увлажнителя и очистителя воздуха и прекрасно выполняет функции фильтрации частиц пылицы, пыли и других содержащихся в воздухе веществ, а также функции увлажнителя воздуха в помещении, при этом не требуя смены фильтра.

Рекомендуемая врачами влажность воздуха составляет 40-60%.

Как и все бытовые электроприборы, воздушный фильтр требует особого внимания во избежание травмирования, пожара или повреждения самого прибора. Перед вводом в эксплуатацию изучите данное руководство по эксплуатации и соблюдайте указания по технике безопасности на самом приборе.

### **ОПИСАНИЕ ПРИБОРА**

Ниже перечислены основные компоненты прибора:

1. Воздушный фильтр
2. Сетевой кабель электропитания
3. Резервуар для воды
4. Крышка резервуара для воды
5. Поддон
6. Ionic Silver Cube
7. Контейнер для ароматического вещества
8. Комплект мембран
9. Вентилятор
10. Панель управления/дисплей
11. Панель управления „On/Off„ (Вкл./Выкл.)
12. Индикатор „On/Off„ (Вкл./Выкл.)
13. Индикатор „no water„ (Нет воды)
14. Панель управления скоростью
15. Индикатор скорости
16. Панель управления влажностью воздуха
17. Индикатор влажности воздуха
18. Панель выбора режима работы
19. Индикатор режима работы

### **ВВОД В ЭКСПЛУАТАЦИЮ / ОБСЛУЖИВАНИЕ**

1. Установить воздушный фильтр AQUARIUS на ровный пол в необходимом месте. Включить сетевой кабель электропитания (2) в подходящую розетку.

2. Вынуть резервуар для воды вместе с поддоном (5) настолько, чтобы можно было поднять резервуар (3) (примерно на 4 см). Снять крышку резервуара для воды (4) и наполнить резервуар (3) (емкостью 4,5 л) водой. Вставить резервуар обратно в прибор.
3. Внимание: Запрещается транспортировать прибор с полным резервуаром для воды. Вода может вытечь через внутренний поддон.
4. Управление прибором Aquarius осуществляется при помощи сенсорной панели управления (13). Включите воздушный фильтр нажатием сенсорной кнопки „On/Off„ (Вкл./Выкл.) (11). Внимание: для управления прибором хватает легкого прикосновения (сенсорный дисплей). После этого должен загореться индикатор „On/Off„ (Вкл./Выкл.) (12), и прибор должен включиться. Если загорается красный светодиодный индикатор „no water„ (Нет воды) (13), то прибор Aquarius не приводится в действие, поскольку в резервуаре для воды (3) отсутствует вода.
5. Степень увлажнения воздуха зависит от скорости вращения вентилятора (9). В режиме ручного управления возможен выбор между 4 скоростями вращения: Нажатием на поле установки скорости (14) на панели управления (10) можно выбрать желаемую скорость вращения (low, medium, high, turbo – низкая, средняя, высокая, турбо).
6. В режиме ручного управления можно установить желаемый уровень влажности воздуха (40-75% и режим непрерывной работы „Со„): Путем многократного нажатия на поле регулировки влажности воздуха (16) можно выбрать желаемый уровень влажности воздуха (во время ввода индикатор мигает). Через несколько секунд после ввода индикатор (17) начинает показывать текущую влажность воздуха в результате измерения.
7. Для информации: при достижении заданного уровня влажности воздуха прибор останавливает свою работу, и индикатор влажности воздуха на дисплее (17) начинает мигать. Влажность воздуха измеряется прибором примерно каждые 30 минут (при этом в течение 1-2 минут вращается вентилятор). Если измеренная влажность воздуха оказывается ниже установленного значения, прибор снова начинает увлажнять воздух.
8. Режим „M„, прибор имеет три различных предварительно запрограммированных режима работы: „Clean„ (Режим очистки), „Auto„ (Автоматический режим), „Night„ (Ночной режим). Смена режима работы осуществляется нажатием на поле „Mode„ (Режим) (18) на панели управления.
9. Режим „Clean„ (Режим очистки): Этот режим идеально подходит для чистки прибора и удаления известкового налета. В действие приводится комплект мембран, но вентилятор не вращается и не продувает воздух в помещении.
10. Режим „Auto„ (Автоматический режим): Воздушный фильтр Aquarius автоматически поддерживает влажность воздуха на уровне 45%. Чем ниже текущая влажность воздуха, тем более высокая степень увлажнения выбирается программой.
11. Режим „Night„ (Ночной режим): Идеален, если необходимо соблюдать тишину, либо в ночное время. Освещение панели прибора снижается до минимума, и прибор переходит на поддержание влажности воздуха на уровне 45%. Степень увлажнения воздуха постоянно находится на наиболее низком уровне.
12. С помощью воздушного фильтра Aquarius в помещении можно распылять ароматические вещества. Настоятельно рекомендуем расходовать ароматические вещества крайне экономно, поскольку слишком высокая дозировка может привести к неправильной работе и повреждениям прибора. Для распыления ароматических веществ вынуть контейнер для ароматических веществ (7) из прибора и капнуть не более 1-2 капель в выдвигной ящичек.
13. Совет: для смены ароматического вещества вынуть контейнер для ароматических веществ (7) из прибора, заменить ватную прокладку и вымыть пластмассовую поверхность с мылом. После этого воздушный фильтр Aquarius готов к распылению в поме-

щении другого ароматического вещества по выбору пользователя.

14. Если светодиодный индикатор „no water„ (Нет воды) загорается на дисплее (13) красным светом, то в резервуар нужно добавить воды. Извлечь резервуар для воды вместе с поддоном (5) настолько, чтобы можно было поднять резервуар (3) (примерно на 4 см), и наполнить его водопроводной водой. Через несколько секунд после установки резервуара на прежнее место воздушный фильтр Aquarius автоматически возобновляет свою работу.

## **ВАЖНЫЕ УКАЗАНИЯ ПО БЕЗОПАСНОСТИ**

- Пожалуйста, перед первым использованием увлажнителя воздуха Styliex Aquarius внимательно прочтите руководство по эксплуатации и сохраните его для последующего использования, при необходимости передайте следующему владельцу.
- При повреждениях, вызванных несоблюдением данного руководства по эксплуатации, Sorlix AG отклоняет любую материальную ответственность.
- Прибор используется только для бытовых целей, описанных в данном руководстве по эксплуатации. Не согласующееся с предписаниями использование прибора, такое как технические изменения прибора, может быть опасно для здоровья и жизни.
- Данный прибор не предназначен для использования его людьми (включая детей) с ограниченными физическими, сенсорными или умственными способностями или с недостаточным опытом и/или недостаточными знаниями, если только они не находятся под присмотром лиц отвечающих за их безопасность, или не руководствуются их указаниями по использованию прибора
- Для обеспечения безопасности дети должны находиться под присмотром и не должны играть с прибором.
- Подсоединяйте кабель только к источникам переменного тока. Обратите внимание на параметры напряжения на приборе.
- Сетевой штекерный разъем обязательно вынимать:
  - При каждом перемещении прибора
  - При каждом открытии прибора или при наполнении водой
  - При неисправностях в работе прибора
  - при каждой очистке
  - после каждого использования.
- Не использовать поврежденных удлинителей.
- Никогда нельзя держать или тянуть прибор за сетевой кабель.
- Попадание в корпус какого-либо предмета строго запрещено.
- Если поврежден сетевой кабель, он должен быть заменен квалифицированным персоналом.
- Не тянуть сетевой кабель через острые углы и не зажимать кабель.
- Не вытягивать штепсельную вилку за сетевой кабель и не доставать ее мокрыми руками из розетки.
- Не использовать данный увлажнитель воздуха в непосредственной близости с ванной, душем, или бассейном для плавания. (Придерживаться минимальной дистанции 3м). Устанавливать прибор таким образом, чтобы люди, находясь в ванной, не могли с ним соприкасаться.
- Не устанавливать прибор вблизи источников тепла. Не подвергать сетевой кабель тепловому воздействию (как, например, горячая плита, открытое пламя, горячая подошва утюга или обогреватель). Предохранять сетевой кабель от попадания масла.
- Не ставить прибор непосредственно около стен, штор или мебели.
- Следите за тем, чтобы при работе прибор стоял устойчиво и, чтобы вы не могли зацепиться за сетевой кабель.

- Прибор не защищен от брызг.
- Не хранить и не включать прибор вне помещения.
- Хранить прибор в сухом, недоступном для детей месте (упаковывать).
- Не добавлять в воду никаких добавок (ароматизаторов, эфирных масел или водных консервантов).

## **ЧИСТКА ПРИБОРА**

Каждый раз перед техническим обслуживанием и после каждого использования выключать прибор и отключать кабель питания от сети. Перед чисткой прибора следует вынуть из розетки сетевой кабель электропитания [2].

Внимание: не погружать прибор в воду (опасность короткого замыкания).

- Внешнюю поверхность прибора следует очищать с помощью влажной тряпки и после этого насухо вытирать.
- Для чистки внутренних деталей прибора вынуть поддон [5] и комплект мембран. Чистку поддона, увлажняющих дисков и резервуара для воды [3] следует производить каждые 2 недели. Тщательно вычистить контейнер щеткой. При наличии известкового налета необходимо замочить контейнер в средстве для удаления накипи и после этого хорошо ополоснуть. Резервуар для воды достаточно прополоснуть теплой водой. Если на нем есть видимый известковый налет, то резервуар также можно обработать средством для удаления накипи. После этого прополоснуть резервуар водопроводной водой и высушить.
- Комплект мембран [8] требуется очищать примерно каждые 4 недели: Слить оставшуюся воду из поддона [5]. После этого наполнить поддон [5] до верхнего края поплавка водой, добавив в нее средство для удаления накипи. Закрывать прибор (не вставляя резервуар) и включить режим „Clean„ (Режим очистки) (см. также п. 6 в разделе „Начало эксплуатации/обслуживание„), в зависимости от степени загрязнения прибора.

Для информации: в режиме „Clean„ (Режим очистки) вентилятор не вращается; в растворе средства для удаления накипи вращается лишь комплект мембран [8], что позволяет лучше удалить с них известковый налет, не выдувая воздух в помещение.

## **Ionic Silver Cube**

Запатентованный материал, из которого изготовлен элемент Ionic Silver Cube [6], препятствует размножению бактерий и микроорганизмов в увлажнителе воздуха путем постоянного выделения ионов серебра. Применение данного элемента позволяет поддерживать гигиеническую чистоту воздуха в помещении. Срок действия Ionic Silver Cube составляет один год. Рекомендуется заменять элемент Ionic Silver Cube в начале каждого сезона, требующего увлажнения воздуха в помещении.

Элемент начинает свое действие при соприкосновении с водой внутри прибора, даже если прибор находится в выключенном состоянии.

## **РЕМОНТ / УТИЛИЗАЦИЯ ОТХОДОВ**

- Ремонт электроприборов (замена сетевого кабеля) должен производиться только проинструктированными специалистами. При ненадлежащем ремонте перестает действовать гарантия и отклоняется любая материальная ответственность
- Во избежание других неполадок, поврежденный сетевой кабель заменяется производителем, его официальным сервис-партнером или квалифицированным специалистом.
- Не включайте прибор, если кабель или штекерный разъем повреждены, после сбоев в работе прибора, когда он не исправен или поврежден по какой-либо другой причине (Трещина / поломка корпуса).
- Не использовать острые, царапающие предметы или разъедающие химические реактивы.

- Отслуживший прибор сразу же приводится в негодность (отделяется сетевой кабель) и сдается в предусмотренные для этого пункты приема.
- Не утилизируйте электрические приборы с бытовым мусором, при наличии используйте официальные пункты приема и переработки.
- Если электрический прибор будет бесконтрольно утилизирован, то в процессе выветривания опасные материалы смогут попасть в грунтовые воды и затем в пищевую цепь или на многие годы загрязнить флору и фауну.

## ТЕХНИЧЕСКИЕ ХАРАКТЕРИСТИКИ

Номинальное напряжение:	230 В
Расход электроэнергии:	макс. 15 Вт
Размеры:	392 мм x 401 мм x 295 мм (ширина x высота x глубина)
Масса:	5,6 кг
Емкость резервуара:	4,2 л
Уровень шума:	менее 25 дБ(А)
Соответствует стандартам ЕС:	CE/WEEE/RoHS

Возможно внесение технических поправок без уведомления.



Данный прибор нельзя утилизировать с бытовыми отходами! Пожалуйста, сдайте данный прибор в предназначенные для этого пункты приема! Сбор и переработка электрических и электронных отходов сохранит весьма ценные ресурсы!

Упаковочный материал может быть использован повторно. Экологически правильно утилизируйте упаковку и сдавайте ее в пункты сбора ценных материалов.

## 2 ГОДА ГАРАНТИИ

Бесплатный (включая запчасти и работу) ремонт или замена восстановленным прибором (по нашему усмотрению) проводятся в течение 2 лет после приобретения товара (период гарантийного обслуживания) в случае, если все устройство либо его части признаны некачественными по материалам либо изготовлению.

В ВИДЕ ИСКЛЮЧЕНИЯ ИЗ ГАРАНТИЙНОГО ОБЯЗАТЕЛЬСТВА, ПРИВЕДЕННОГО ВЫШЕ, КОМПАНИЯ Sorlax ОТКАЗЫВАЕТСЯ ОТ ЛЮБЫХ ИНЫХ ПРЕДПОЛАГАЕМЫХ ГАРАНТИЙ И ЛЮБЫХ ИНЫХ ГАРАНТИЙ ГОДНОСТИ ДЛЯ ПРОДАЖИ ИЛИ ГОДНОСТИ ТОВАРА ДЛЯ КОНКРЕТНЫХ НАМЕРЕНИЙ ИСПОЛЬЗОВАНИЯ, КАСАЮЩИХСЯ ПЕРИОДА ПОСЛЕ ИСТЕЧЕНИЯ СРОКА СЛУЖБЫ. Компания Sorlax, по своему собственному усмотрению, ремонтирует либо заменяет товар на условиях гарантии. Выплата компенсаций НЕ предусмотрена. Устранение неисправностей, приведенных выше, проводится за счет покупателя, в случае нарушения гарантийных обязательств.

### ДЕЙСТВИЕ РАСПРОСТРАНЯЕТСЯ НА:

Первоначальным владельцем находящегося в частной собственности прибора компании Sorlax является предъявитель доказательства покупки в виде счета или чека с указанием даты. Гарантия не передается. Перед возвратом прибора необходимо предъявить доказательство покупки с указанием даты (отправить по факсу, электронной или обычной почтой). Также следует предоставить номер модели прибора и подробное описание (желательно в печатном виде) проблемы. Вложите свое описание в конверт и прикрепите его прямо к прибору перед упаковкой в коробку. Ничего не пишите и не модифицируйте оригинальную упаковку.

### ДЕЙСТВИЕ ДАННОЙ ГАРАНТИИ НЕ РАСПРОСТРАНЯЕТСЯ НА:

- Элементы, которые требуют периодической замены, например, картридж деминерализации, куб с ионизированным серебром (Ionic Silver Cube), фильтры с активированным углем, фильтры воды и любые другие расходные части, которые требуют периодической замены, за исключением некачественных по материалам либо изготовлению.
- Поломка, отказ, износ или повреждение по причине обычного физического износа при



эксплуатации, неверного использования, небрежности, несчастного случая, неправильной установки, размещения и применения, неквалифицированного обслуживания и ремонта, эксплуатации в несоответствующих температурных условиях. Также включает повреждения, вызванные неправильным применением эфирных масел, обработкой воды и очищающими растворами.

- Повреждения, вызванные несоответствующей упаковкой или несоблюдением правил транспортировки при возвращении продукции.
- Неверное размещение или утеря таких аксессуаров, как насадка, бак для ароматических веществ, резервуар для воды и т.п.
- Стоимость доставки и перевозки от и к месту ремонта.
- Прямые, косвенные, умышленные или побочные убытки любого вида, включая потерю прибыли или иных экономических выгод.
- Повреждения при транспортировке продукции от одного из розничных продавцов. Пожалуйста, обращайтесь непосредственно к нему.

**Данная гарантия не покрывает повреждения или дефекты, проявившиеся вследствие несоблюдения требования технической спецификации Sorlax при установке, эксплуатации, применении, обслуживании или ремонте прибора компании Sorlax.**

**Serdecznie gratulujemy! Właśnie nabyli Państwo niezwykłą płuczkę powietrza Styliet Aquarius. Urządzenie sprawi Państwu wiele radości i wyraźnie poprawi jakość powietrza w pomieszczeniu.**

### **Zasada działania**

Płuczka powietrza „płucze” powietrze, wciągając je przez wilgotne płyty. Występujące w powietrzu cząsteczki przyklejają się do płyt, skąd są splukiwane podczas kąpieli wodnej do miski z wodą, na której dnie się osadzają. Urządzenie stanowi zatem idealną kombinację nawilzacza i oczyszczacza powietrza i nadaje się w szczególności do splukiwania pyłków, kurzu i innych cząsteczek występujących w powietrzu, a także do utrzymywania optymalnej wilgotności powietrza w pomieszczeniu bez konieczności wymiany filtrów.

Zalecana przez lekarzy wilgotność powietrza powinna wynosić między 40% a 60%.

Podobnie jak w przypadku wszystkich domowych urządzeń elektrycznych, również w przypadku tego urządzenia należy zachować szczególną ostrożność, aby uniknąć urazów, pożaru i uszkodzenia urządzenia. Prosimy zapoznać się z niniejszą instrukcją obsługi przed pierwszym uruchomieniem urządzenia i przestrzegać umieszczonych na nim wskazówek dotyczących bezpieczeństwa.

### **OPIS URZĄDZENIA**

W skład urządzenia wchodzi następujące główne elementy:

1. Płuczka powietrza
2. Kabel sieciowy
3. Zbiornik na wodę
4. Pokrywa zbiornika na wodę
5. Miska
6. Ionic Silver Cube
7. Pojemnik na substancję zapachową
8. Pakiet płyt
9. Wentylator
10. Panel sterowania/wyświetlacz
11. Przycisk On/Off
12. Kontrolka On/Off
13. Kontrolka „no water” (brak wody)
14. Przycisk sterowania prędkością
15. Kontrolka prędkości
16. Przycisk sterowania wilgotnością powietrza
17. Kontrolka wilgotności powietrza
18. Przycisk sterowania trybem pracy
19. Kontrolka trybu pracy

### **URUCHOMIENIE / OBSŁUGA**

1. Postawić płuczkę AQUARIUS w wybranym miejscu na płaskim podłożu. Podłączyć kabel sieciowy (2) do odpowiedniego gniazdka.

2. Wysunąć zbiornik na wodę (3) wraz z miską (5), aż będzie go można podnieść (ok. 4 cm). Zdjąć pokrywę (4) ze zbiornika i napełnić go (3) wodą (4,5 litra). Następnie umieścić zbiornik w urządzeniu.
3. Ważne: Proszę nie przenosić płuczki, dopóki jest napełniona wodą. Woda mogłaby się wylać ze znajdującej się wewnątrz miski.
4. Sterowanie płuczką Aquarius odbywa się za pośrednictwem dotykowego panelu sterowania (13). Uruchomić płuczkę powietrza, naciskając przycisk On/Off (11). Proszę zauważyć, że wystarczą lekkie dotknięcie (ekran dotykowy). Powinna się zaświecić kontrolka On/Off (12), a urządzenie powinno się uruchomić. Jeżeli świeci się czerwona kontrolka „no water” (13) („Brak wody”) Aquarius nie rozpoczyna pracy, ponieważ zbiornik na wodę (3) jest pusty.
5. Wydajność nawilżania zależy od prędkości wentylatora (9). W trybie ręcznym można wybrać 4 stopnie wydajności: nacisnąć przycisk sterowania prędkością (14) na panelu sterowania (10), aby ustawić pożądaną wydajność (low, medium, high, turbo).
6. W trybie ręcznym można również ustawić pożądaną wilgotność powietrza (40-75% i praca ciągła „Co”): przyciskiem sterowania wilgotnością powietrza (16) można wybrać pożądaną wilgotność, naciskając go wielokrotnie (w czasie ustawiania wartości migają kontrolka). Kilka sekund po ustawieniu wartości kontrolka (17) ponownie wskazuje aktualnie mierzoną wilgotność powietrza.
7. Informacja: Po uzyskaniu pożądanego poziomu wilgotności powietrza, urządzenie zatrzymuje się i na wyświetlaczu miga kontrolka wilgotności powietrza (17). Wilgotność powietrza jest mierzona przez urządzenie co ok. 30 minut (wentylator jest wtedy uruchamiany na 1-2 minuty). Jeżeli mierzona wilgotność powietrza spada poniżej ustawionej wartości, urządzenie ponownie rozpoczyna nawilżanie.
8. Tryb „M”, urządzenie posiada 3 różne wcześniej zaprogramowane tryby pracy: Clean, Auto, Night. Tryby mogą być zmieniane poprzez naciśnięcie przycisku sterowania trybem pracy „Mode” (18) na panelu sterowania.
9. Tryb Clean: ten tryb jest przeznaczony do oczyszczania i odkamieniania urządzenia. Pakiet płyt pracuje, ale wentylator nie działa, a tym samym do pomieszczenia nie jest wdmuchiwane powietrze.
10. Tryb Auto: Aquarius utrzymuje wilgotność powietrza automatycznie na poziomie 45%. Im niższa jest aktualna wilgotność powietrza, tym wyższą wydajność nawilżania wybiera program.
11. Tryb Night: idealny do pracy w nocy lub w warunkach, gdy użytkownik potrzebuje spokoju. Oświetlenie jest redukowane do minimum, a urządzenie jest ustawione na utrzymywanie wilgotności powietrza 45%. Wydajność nawilżania jest cały czas ustawiona na najniższy poziom.
12. Za pomocą płuczki Aquarius można rozpylać substancje zapachowe w pomieszczeniu. Prosimy o bardzo oszczędne korzystanie z substancji zapachowych, ponieważ zbyt obfite dawkowanie może doprowadzić do awarii i uszkodzenia urządzenia. Aby użyć substancji zapachowych, wyjąć pojemnik na substancję zapachową (7) z urządzenia i wpuścić maksymalnie 1-2 krople do szufladki.
13. Rada: Jeżeli chcieliby Państwo zmienić substancję zapachową, wyjąć pojemnik na substancję zapachową (7) z urządzenia, wymienić watę i umyć element z tworzywa sztucznego mydłem. Płuczka Aquarius jest ponownie gotowa do rozpylania innego, wybranego przez Państwa zapachu w pomieszczeniu.
14. Jak tylko kontrolka „no water” na wyświetlaczu (13) zaświeci się na czerwono, należy uzupełnić wodę. Wysłuzować zbiornik na wodę (3) wraz z miską (5), aż będzie go można podnieść (ok. 4 cm) i napełnić zbiornik wodą z kranu. Po wstawieniu zbiornika płuczka Aquarius w kilka sekund ponownie automatycznie podejmuje pracę.

## WAŻNE WSKAZÓWKI DOTYCZĄCE BEZPIECZEŃSTWA

- Prosimy o dokładne przeczytanie instrukcji obsługi przed pierwszym uruchomieniem nawilżacza powietrza Styliet Aquarius i o późniejsze jej przechowywanie i ew. przekazanie kolejnemu użytkownikowi.
- Za szkody wynikłe z nieprzestrzegania niniejszej instrukcji obsługi firma Coplax AG nie ponosi jakiegokolwiek odpowiedzialności.
- Urządzenie może być używane wyłącznie w gospodarstwie domowym w celach opisanych w niniejszej instrukcji. Zastosowanie niezgodne z przeznaczeniem oraz zmiany techniczne w urządzeniu mogą prowadzić do zagrożeń dla życia i zdrowia.
- Niniejsze urządzenie nie jest przeznaczone do użytku przez osoby (włącznie z dziećmi) z ograniczonymi fizycznymi, sensorycznymi i psychicznymi możliwościami lub z brakiem doświadczenia tudzież wiedzy, chyba, że zostaną one uprawnione przez osobę odpowiedzialną za bezpieczeństwo zostaną przez nią przeszkolone w zakresie użytkowania niniejszego urządzenia.
- Dzieci powinny posiadać nadzór, aby wykluczyć zabawy z użyciem urządzenia.
- Kabel należy podłączać tylko do źródła prądu przemiennego. Zwrócić uwagę na dane dotyczące napięcia.
- Wtyk należy bezwzględnie wyciągać:
  - przed każdą zmianą miejsca pracy urządzenia
  - przed otwarciem urządzenia lub napełnianiem wodą
  - w przypadku zakłóceń w pracy
  - przed każdym czyszczeniem
  - po każdym użyciu.
- Nie stosować żadnych uszkodzonych przedłużaczy.
- Nigdy nie ciągnąć i nie nosić urządzenia za kabel.
- Zabrania się wkładania do obudowy jakiegokolwiek przedmiotów.
- Jeśli kabel sieciowy jest uszkodzony, musi zostać wymieniony przez osobę posiadającą stosowne kwalifikacje.
- Kabel sieciowy nie może być przeciągany lub zaciskany w ostrych krawędziach.
- Nigdy nie wyciągać wtyczki z gniazdka za kabel lub wilgotnymi dłońmi.
- Niniejszy nawilżacz powietrza nie może być stosowany w bezpośredniej bliskości wanny kąpielowej, prysznicza lub basenu (utrzymywać minimalny odstęp 3m). Ustawiać urządzenie w taki sposób, aby osoby z wanny nie mogły go dotknąć.
- Nie ustawiać urządzenia w pobliżu źródła ciepła. Nie narażać kabla sieciowego na bezpośrednie działanie gorąca (np. gorąca płyta kuchenna, gorące żelazko lub piecyk). Chronić kabel sieciowy przed olejem.
- Nie ustawiać urządzenia bezpośrednio obok ścian, zasłon, mebli.
- Zwracać uwagę, aby urządzenie było stabilne podczas eksploatacji i nie wystąpiła możliwość potknięcia się o kabel sieciowy.
- Urządzenie nie posiada ochrony przed tryskającą wodą.
- Nie przechowywać i nie uruchamiać urządzenia na świeżym powietrzu.
- Urządzenie należy przechowywać w suchym i niedostępnym dla dzieci miejscu (zapakować).
- Nie dodawać żadnych dodatkowych substancji do wody (środki zapachowe, olejki eteryczne lub odświeżacze wody).

## CZYSZCZENIE

Przed każdą konserwacją oraz po każdym użyciu należy wyłączyć urządzenie i wyjąć kabel sieciowy z gniazdka. Przed rozpoczęciem czyszczenia płuczki Aquarius należy wyjąć wtyczkę kabla sieciowego [2].

Uwaga: Nigdy nie zanurzać urządzenia w wodzie (niebezpieczeństwo zwarcia).

- Aby oczyścić urządzenie z zewnątrz, przetrzeć je wilgotną szmatką, a następnie dobrze osuszyć.

- Aby oczyścić urządzenie wewnątrz, wyjąć miskę [5] wraz z pakietem płyt. Miskę, płyty oraz zbiornik na wodę [3] czyścić co 2 tygodnie. Pojemnik porządnie wyczyścić szczoteczką. W przypadku osadów z kamienia namoczyć pojemnik w wodzie z dodatkiem odkamieniacza, a następnie dobrze wypłukać. Aby wyczyścić zbiornik na wodę, wypłukać go ciepłą wodą. Jeżeli widoczne są osady z kamienia, można również odkamienić zbiornik na wodę. Następnie wypłukać zbiornik wodą z kranu i osuszyć.
- Czyszczenie pakietu płyt [8] co ok. 4 tygodnie: usunąć resztę wody z miski [5]. Napełnić miskę [5] do górnej krawędzi pływaką wodą z dodatkiem odkamieniacza. Ponownie zamknąć urządzenie (zbiornik nie musi być wstawiony) i uruchomić w trybie „Clean” (patrz też pkt 6 Uruchomienie/obsługa), dostosowując czas pracy do ilości kamienia.

Informacja: W trybie „Clean” nie działa wentylator, jedynie pakiet płyt [8] obraca się w płynie z dodatkiem odkamieniacza i dzięki temu zostaje idealnie odkamieniony, bez wydmuchiwania powietrza do pomieszczenia.

### Ionic Silver Cube

Opatentowany materiał kostek Ionic Silver Cube [6] zapobiega rozwojowi drobnoustrojów i bakterii w nawilżaczu powietrza, dzięki stałemu uwalnianiu jonów srebra. Zastosowanie kostki pozwala uzyskać higieniczny klimat pomieszczenia. Czas działania wynosi rok. Dlatego zalecamy wymianę kostki Ionic Silver Cube wraz z rozpoczęciem każdego nowego sezonu.

Kostka zaczyna działać, gdy tylko wejdzie w kontakt z wodą w urządzeniu, również wtedy, gdy urządzenie jest wyłączone.

### NAPRAWY/UTYLIZACJA

- Naprawy urządzeń elektrycznych (wymiana kabla sieciowego) mogą być wykonywane wyłącznie przez poinstruowany personel. W przypadku niewłaściwych napraw wygasa gwarancja producenta i wszelka odpowiedzialność.
- Jeśli kabel sieciowy jest uszkodzony, musi zostać wymieniony przez producenta, oficjalnego partnera serwisowego lub osobę posiadającą stosowne kwalifikacje, w celu uniknięcia szkód.
- Nigdy nie uruchamiać urządzenia, jeśli kabel lub wtyk są uszkodzone, po błędnym działaniu urządzenia, jeśli spadło lub zostało uszkodzone w inny sposób (rysy, złamania obudowy).
- Nie stosować żadnych ostrych, drapiących przedmiotów lub żrących chemikaliów.
- Wyslużone urządzenie należy natychmiast uczynić niezdadnym do użycia (odłączyć kabel sieciowy) i zwrócić do odpowiedniego punktu zbiorczego.
- Urządzenia elektryczne nie mogą być utylizowane jako odpady domowe, należy skorzystać z oficjalnych punktów zbiorczych recyklingu.
- Jeżeli urządzenia elektryczne będą utylizowane w sposób niekontrolowany, w trakcie opadów atmosferycznych może dojść do przedostania się niebezpiecznych substancji do wód gruntowych a tym samym do łańcucha pokarmowego lub do obciążenia flory i fauny na długie lata.

### DANE TECHNICZNE

Napięcie znamionowe:	230 V
Zużycie prądu:	maks. 15 W
Wymiary:	392 mm x 401 mm x 295 mm (szerokość x wysokość x głębokość)
Masa:	5,6 kg
Pojemność zbiornika:	4,2 l
Poziom hałas:	poniżej 25 dB(A)
Zgodność z normami UE:	CE/WEEE/RoHS
Parametry techniczne mogą ulec zmianie bez uprzedzenia.	



Niniejsze urządzenie nie może być utylizowane jako odpad domowy! Prosimy o oddanie urządzenia do odpowiedniego punktu zbiorczego! Zbieranie i recykling odpadów elektrycznych i elektronicznych chroni cenne zasoby!

Materiał pakowy może być ponownie użyty. Zutilizować opakowanie zgodnie z zasadami ochrony środowiska i przekazać je do punktu zbiorczego

## 2-LETNIA GWARANCJA

W okresie gwarancyjny wynoszącym 2 lata od daty zakupu urządzenia, wszystkie urządzenia lub części wykazujące wady materiałowe lub wykonawstwa zostaną nieodpłatnie naprawione lub wymienione na produkt odnowiony (wedle naszego uznania).

Oprócz gwarancji określonej powyższej, firma Coplax nie udziela innych domniemanych gwarancji ani gwarancji handlowych czy gwarancji przydatności do określonego celu po wygaśnięciu okresu gwarancyjnego produktu. Firma Coplax, wedle własnego uznania, naprawi lub wymieni produkt objęty gwarancją. Akredytywa nie będzie otwierana. Opisane powyżej środki naprawcze są jedyną formę naprawy szkód w przypadku naruszenia określonej wyżej gwarancji.

### *KOGO DOTYCZY:*

Prawo do gwarancji zachowuje pierwszy prywatny właściciel urządzenia Coplax, który może przedstawić opatrzony datą dowód zakupu w formie faktury lub paragonu. Gwarancja nie może być cedowana. Przed zwrotem urządzenia należy przesłać faksem, e-mailem lub pocztą kopię oryginału dowodu zakupu opatrzonego datą. Dla swojego urządzenia należy podać numer modelu wraz ze szczegółowym opisem usterki (najlepiej pismem drukowanym). Opis usterki należy włożyć do koperty, którą należy następnie przykleić taśmą bezpośrednio do obudowy urządzenia przed zaklejeniem pudła. Na oryginalnym pudle nie należy niczego pisać. Pudła tego nie wolno też w żaden sposób zmieniać.

### *CZEGO TA GWARANCJA NIE OBEJMUJE:*

- Części, które winny być normalnie wymieniane, takie jak kartridże demineralizacyjne, kostka Ionic Silver Cube, filtry z węglem aktywnym, knotowe filtr wody oraz inne elementy zużywalne wymagające regularnej wymiany, z wyjątkiem wad materiałowych lub wykonawstwa.
- Uszkodzenia, awarie, straty lub zużycie w wyniku normalnego zużywania się oraz zniszczenia spowodowane niewłaściwym użyciem, zaniedbaniem, wypadkiem, nieprawidłową instalacją, montażem lub obsługą, nieprawidłową konserwacją, nieuprawnioną naprawą, wystawieniem na działanie nadmiernych temperatur lub warunków otoczenia. Dotyczy to uszkodzeń spowodowanych przez niewłaściwe użycie olejków eterycznych, niewłaściwe przygotowanie wody lub niewłaściwe użycie środków czyszczących.
- Uszkodzenia spowodowane nieodpowiednim pakowaniem lub uszkodzenia powstałe podczas transportu zwracanego produktu.
- Brak lub utrata akcesoriów, np. dyszy, kapsułki zapachowej, korka zbiornika wody, itp.
- Koszty wysyłki i transportu do/ z każdego miejsca wykonania naprawy.
- Wszelkie szkody bezpośrednie, szczególne szkody pośrednie lub szkody wynikowe, w tym utrata zysków lub inne straty ekonomiczne.
- Uszkodzenia transportowe urządzenia powstałe podczas wysyłki od jednego z naszych dystrybutorów. Prosimy skontaktować się z nimi bezpośrednio.

**Niniejsza gwarancja nie obejmuje uszkodzeń i wad spowodowanych lub wynikających z braku ścisłego stosowania się do specyfikacji firmy Coplax dotyczących instalacji, obsługi, użycia, konserwacji lub naprawy urządzenia Coplax.**

**Hartelijk gefeliciteerd! U bent zojuist eigenaar geworden van de buitengewone luchtreiniger Stylies Aquarius. U zult veel plezier beleven aan dit product dat de luchtkwaliteit in uw kamers aanzienlijk zal verbeteren.**

### **Werking**

De luchtreiniger „wast“ de lucht door deze door de vochtige lamellen te trekken. In de lucht aanwezige deeltjes blijven aan de lamellen plakken, worden in het waterbekken afgewassen en blijven achter op de bodem van de waterbak. Het apparaat is daarom een ideale combinatie van luchtbevochtiger en luchtreiniger, uitermate geschikt om pollen, stof en andere in de lucht aanwezige deeltjes weg te wassen en een optimale luchtbevochtiging in de ruimte te realiseren – en dat zonder filters te moeten verwisselen.

Artsen adviseren een luchtvochtigheid tussen 40% en 60%.

Zoals bij alle elektrische huishoudelijke apparaten moet ook bij dit apparaat zeer zorgvuldig te werk worden gegaan om letsels, brandschade en beschadigingen aan het apparaat te voorkomen. Lees, vóór ingebruikneming van het apparaat, deze gebruiksaanwijzing aandachtig door en neem de veiligheidsaanwijzingen op het apparaat in acht.

### **BESCHRIJVING APPARAAT**

Het apparaat bestaat uit de volgende hoofdcomponenten:

1. Luchtreiniger
2. Netkabel
3. Watertank
4. Deksel watertank
5. Reservoir
6. Ionic Silver Cube
7. Geurstofreservoir
8. Lamellenpakket
9. Ventilator
10. Bedieningsgedeelte / display
11. On/Off bedieningsveld
12. On/Off indicatie
13. „no water“ (geen water) -indicatie
14. Bedieningsveld snelheid
15. Snelheidsindicatie
16. Bedieningsveld luchtvochtigheid
17. Luchtvochtigheidsindicatie
18. Bedieningsveld modus
19. Modus-weergave

### **IN GEBRUIK NEMEN / BEDIENING**

1. Zet de AQUARIUS op de gewenste plaats op een vlakke ondergrond. Sluit de netkabel (2) aan op een geschikt stopcontact.

2. Trek de watertank samen met het reservoir (5) er zover uit tot de tank (3) kan worden opgetild (ca. 4 cm). Verwijder het deksel van de watertank (4) en vul nu de watertank (3) (4,5 liter) met water. Plaats deze vervolgens in het apparaat.
3. Belangrijk: Verplaats de Aquarius nooit als het apparaat met water gevuld is. Het water zou uit het binnenste reservoir kunnen uitlopen.
4. De Aquarius wordt via het aanraakgevoelige bedieningsgedeelte (13) bediend. Druk op het veld On/Off (11) om de luchtreiniger in gebruik te nemen. Let op. U hoeft de knop maar even aan te raken (touchscreen). Hierna moet de On/Off-indicatie (12) branden en het apparaat starten. Brandt de rode LED „no water“ (13), dan start de Aquarius niet op omdat er geen water in de watertank (3) zit.
5. De bevochtigingscapaciteit is afhankelijk van de snelheid van de ventilator (9). In de handbedieningsmodus kunnen 4 niveaus worden geselecteerd: druk op het bedieningsgedeelte (10) op het veld voor de snelheid (14) om het gewenste niveau in te stellen (low, medium, high, turbo).
6. In de handbedieningsmodus kan de gewenste luchtvochtigheid (40-75% en continu bedrijf „Co“) worden ingesteld: In het bedieningsveld luchtvochtigheid (16) kan de gewenste luchtvochtigheid worden geselecteerd door meermaals het veld te bedienen (tijdens de invoer knippert de indicatie). Enkele seconden na de invoer geeft de indicatie (17) weer de actueel gemeten luchtvochtigheid aan.
7. Informatie: Als de gewenste luchtvochtigheid wordt bereikt, stopt het apparaat en begint de luchtvochtigheidsindicatie in het display (17) te knipperen. De luchtvochtigheid van het apparaat wordt ongeveer om de 30 minuten gemeten (hiervoor wordt de ventilator 1-2 minuten aangezet). Daalt de gemeten luchtvochtigheid onder de ingestelde waarde, dan start het apparaat weer met bevochtigen.
8. Modus „M“, het apparaat beschikt over 3 verschillende voorgeprogrammeerde modi: Clean, Auto, Night. De modi kunnen met behulp van het veld „Mode“ (18) op het bedieningsgedeelte worden geselecteerd.
9. Clean: Deze modus is ideaal om het apparaat te reinigen en te ontkalken. Het lamellenpakket wordt aangedreven, de ventilator echter niet en zodoende wordt er geen lucht de ruimte ingeblazen.
10. Auto: De Aquarius houdt de luchtvochtigheid automatisch op 45%. Een lage actuele luchtvochtigheid betekent dat het programma een hoog bevochtigingsniveau kiest.
11. Night: Ideaal als stilte gewenst is of tijdens de nacht. De verlichting wordt tot een minimum gereduceerd en het apparaat staat ingesteld op een luchtvochtigheid van 45%. De bevochtigingscapaciteit bevindt zich altijd op het laagste niveau.
12. Met de Aquarius kunnen ook reukstoffen in de ruimte worden verspreid. Gebruik geurstoffen met mate omdat een te hoge dosering kan leiden tot verkeerde functies en schade aan het apparaat. Voor het gebruik van geurstoffen: Verwijder het geurstofreservoir (7) uit het apparaat en druppel maximaal 1-2 druppels in de lade.
13. Tip: Wilt u een andere reukstof gebruiken, verwijder dan het reukstofreservoir (7) uit het apparaat, vervang de watten en maak de kunststof schoon met zeep. Nu kan de Aquarius weer worden gebruikt om een reukstof naar keuze in de ruimte te verspreiden.
14. Zodra de LED „no water“ in het display (13) rood brandt, moet er water worden bijgevuld. Trek de watertank samen met het reservoir (5) er zover uit tot de tank (3) kan worden opgetild (ca. 4 cm) en vul deze aan de waterkraan met leidingwater. Nadat de tank weer in het apparaat is geplaatst, start de Aquarius na een paar seconden weer automatisch.

## **BELANGRIJKE VEILIGHEIDSAANWIJZINGEN**

- Lees de gebruiksaanwijzing aandachtig door alvorens de luchtbevochtiger Styliet Aquarius voor het eerst in gebruik te nemen. Bewaar deze gebruiksaanwijzing goed om eventueel toekomstig te raadplegen en geef deze aan eventuele volgende bezitters mee.



- Voor schade ontstaan door veronachtzaming van deze gebruiksaanwijzing aanvaardt Coplox AG geen aansprakelijkheid.
- Het apparaat mag uitsluitend binnen het huishouden voor de in deze gebruiksaanwijzing beschreven doeleinden worden gebruikt. Gebruik dat niet volgens de voorschriften plaatsvindt en technische wijzigingen aan het apparaat kunnen leiden tot levensgevaarlijk letsel.
- Dit apparaat is niet bedoeld om te worden gebruikt door personen (waaronder kinderen) met beperkte fysieke, zintuiglijke of verstandelijke vermogens, of met beperkte ervaring en/of kennis, tenzij onder toezicht van voor hun veiligheid verantwoordelijke personen, die aanwijzingen geven over gebruik van het apparaat.
- Kinderen dienen onder toezicht te staan, om te voorkomen dat zij met het apparaat gaan spelen.
- Sluit het netsnoer uitsluitend op wisselstroom aan. Let op de spanningsindicatie op het apparaat.
- De stekker altijd uit het stopcontact trekken:
  - Vóór verplaatsing van het apparaat
  - Vóór het openen van het apparaat of bij het vullen met water.
  - Bij storingen tijdens gebruik
  - Voor elke reiniging
  - Na elk gebruik
- Gebruik geen beschadigd verlengsnoer.
- Draag of versleep het apparaat nooit aan het netsnoer.
- Het is streng verboden vreemde voorwerpen in de behuizing te steken.
- Als het netsnoer beschadigd is, moet dit door een gekwalificeerd persoon worden vervangen.
- Trek het netsnoer niet over scherpe randen en zorg dat het niet beklemd raakt.
- Trek de stekker nooit aan het netsnoer of met natte handen uit het stopcontact.
- Deze luchtbevochtiger niet in de nabijheid van een badkuip, douche of zwembad gebruiken (houd een minimum afstand van 3 m aan). Plaats het apparaat zo dat personen het niet vanuit de badkuip kunnen aanraken.
- Plaats het apparaat niet in de buurt van een warmtebron. Stel het netsnoer niet bloot aan directe hitte (zoals bijv. een hete kookplaat, open vuur, een heet strijkijzer of een hete oven). Bescherm het netsnoer tegen olie.
- Plaats het apparaat niet direct tegen een wand, gordijnen of meubels.
- Let erop dat het apparaat tijdens gebruik stabiel staat en niemand over het netsnoer kan struikelen.
- Het apparaat is niet sproeiwaterbestendig.
- Het apparaat niet in de openlucht bewaren of in gebruik nemen.
- Bewaar het apparaat op een droge en niet voor kinderen toegankelijke plaats (ingepakt).
- Trek bij water vullen en bij reinigen altijd de stekker uit het stopcontact.
- Geen middelen aan het water toevoegen (geurstoffen, etherische oliën of waterverfrissingsmiddelen).

## REINIGING

Schakel vóór elke onderhoudsbeurt en na elk gebruik het apparaat uit en trek de netkabel uit het stopcontact. Voordat de Aquarius wordt schoongemaakt, moet de netkabel (2) uit het stopcontact worden getrokken.

Let op: Dompel het apparaat nooit in water (kortsluiting).

- Reinig de buitenkant met een vochtige doek en droog het geheel vervolgens goed af.
- Reiniging binnenkant: trek het reservoir (5) met het lamellenpakket eruit. Maak dit en de watertank (3) om de 2 weken schoon. Maak het reservoir met behulp van een borstel goed schoon. Is er sprake van kalkafzetting, dan moet het reservoir met ontkalkingsmiddel worden ingeweekt en vervolgens goed worden uitgespoeld. Reinig de watertank door deze met warm water uit te spoelen. Mocht ook hier sprake zijn van kalkafzetting, dan kan de watertank eveneens worden

ontkalkt. Spoel de watertank vervolgens met leidingwater uit en droog hem goed af.

- Maak het lamellenpakket (8) ongeveer om de 4 weken schoon: Verwijder het resterende water uit het reservoir (5). Giet vervolgens een mengsel van ontkalkingsmiddel en water tot aan de bovenste rand van de vlotter in het reservoir (5). Sluit het apparaat weer (de tank hoeft er niet te worden ingezet) en laat het in de modus „Clean“ (zie ook punt 9 Bediening/ eerste gebruik) afhankelijk van de intensiteit van de kalkafzetting lopen.

Informatie: In de modus „Clean“ loopt de ventilator niet. Hierbij wordt uitsluitend het lamellenpakket (8) door de ontkalkingsvloeistof gedraaid en zodoende ideaal ontkalkt zonder dat er lucht de ruimte in wordt geblazen.

### Ionic Silver Cube

Het gepatenteerde materiaal van de Ionic Silver Cubes (6) zorgt er door de voortdurende afgifte van zilverionen voor dat er geen ziektekiemen en bacteriën in de luchtbevochtiger kunnen ontstaan. Het gebruik van de kubus leidt tot een hygiënisch binnenklimaat. De levensduur bedraagt een jaar. Het is derhalve raadzaam om de Ionic Silver Cube elk bevochtigingsseizoen te vervangen.

De kubus is effectief, zodra hij in contact komt met het water in het apparaat. Ook als het apparaat is uitgeschakeld.

### REPARATIES/AFVOEREN

- Reparaties aan elektrische apparaten (vervangen van het netsnoer) mogen uitsluitend door geïnstrueerde vakmensen worden uitgevoerd. Bij ondeskundige reparaties vervalt de garantie en wordt geen aansprakelijkheid aanvaardt.
- Als het netsnoer is beschadigd moet het door de producent, zijn officiële servicepartner of door een gekwalificeerd persoon worden vervangen om schade te vermijden.
- Neem het apparaat nooit in gebruik als een kabel of stekker is beschadigd, na storing van het apparaat, als het apparaat is gevallen of op andere wijze is beschadigd (krassen/breuken in de behuizing).
- Gebruik geen scherpe, krassende voorwerpen of bijtende chemicaliën.
- Afgeschreven apparaat direct onbruikbaar maken (netsnoer doorknippen) en via de hiervoor bestemde afvoerkanalen afvoeren.
- Elektrische apparaten niet via het huisvuil afvoeren maar maak gebruik van de officiële recyclingstations, indien aanwezig.
- Als elektrische apparaten ongecontroleerd worden afgevoerd, kunnen tijdens hun ontbinding gevaarlijke stoffen via het grondwater in de voedselketen komen, of kan de flora en fauna voor jaren worden belast.

### TECHNISCHE GEGEVENS

Nominale spanning:	230V
Stroomverbruik:	max. 15 Watt
Afmetingen	392 mm x 401mm x 295 mm (breedte x hoogte x diepte)
Gewicht:	5,6 kg
Inhoud van de tank:	4,2 liter
Geluidsniveau:	lager dan 25dB(A)
Voldoet aan EG-richtlijnen	CE/WEEE/RoHS

Technische wijzigingen zonder voorafgaande kennisgeving voorbehouden



Dit apparaat mag niet met het huisvuil worden afgevoerd! Geef dit apparaat bij de hiervoor bedoelde verzamelstations af! Het verzamelen en recyclen van elektrisch en elektronisch afval spaart het milieu!

Het verpakkingsmateriaal is recyclebaar. Voer de verpakking milieuvriendelijk af naar de recycling.

## 2 JAAR GARANTIE

Tijdens de garantieperiode van twee jaar vanaf de aankoop van het apparaat verzorgen wij de reparatie van een apparaat of oven, waarbij een fabricagefout is vastgesteld, of (naar eigen goeddunken) de vervanging hiervan door een gerepareerd product, zonder hiervoor kosten voor de onderdelen of arbeidsloon in rekening te brengen.

AFGEZIEN VAN DE BOVENSTAANDE GARANTIE AANVAARDT Coplax VOOR DE TIJD AANSLUITEND OP DE GARANTIEPERIODE GEEN ANDERE STILZWIJGENDE GARANTIE OF TOEZEGGING OVER DE GANGBAARHEID OF GESCHIKTHEID VOOR EEN SPECIFIEKE TOEPASSING MET BETREKKING TOT HET PRODUCT. Coplax repareert of vervangt het product in het kader van garantie volgens eigen goeddunken. Er ontstaat GEEN tegoed. De bovengenoemde rechtsmiddelen vormen uw enige rechtsmiddelen bij schending van de bovengenoemde garantie.

### *WIE HEEFT RECHT OP GARANTIE?*

De eerste eigenaar van een Coplax-apparaat in privébezit, die een gedateerd aankoopbewijs in de vorm van een rekening of kwitantie kan overleggen, heeft recht op garantie. De garantie is niet overdraagbaar. Voor teruggave van de eenheid dient een kopie van het gedateerde originele aankoopbewijs per fax, e-mail of post te worden toegezonden. Voeg het artikel- en typenummer van het apparaat en een gedetailleerde beschrijving van het probleem bij (bij voorkeur getypt of uitgeprint). Doe de beschrijving in een envelop of omslag en plak deze voor verzegeling van de verpakking direct op het apparaat. Breng geen wijzigingen of opschriften aan op de originele verpakking.

### *NIET BIJ DE GARANTIE INBEGREPEN:*

- Onderdelen die normaliter moeten worden vervangen, zoals ontkalkingspatronen, Ionic Silver Cube, actiefkoolfilter, kousfilter en overige regelmatig te vervangen onderdelen, tenzij zich hierbij een materiaal of verwerkingsfout voordoet.
- Schade, uitval, verlies of verslechtering als gevolg van normale slijtage, ondeskundig gebruik, gebruik dat niet aan de voorschriften voldoet, nalatigheid, ongeval, fouten bij installatie, opstelling en gebruik, ondeskundig onderhoud, onbevoegde reparatie, belasting onder inadequate temperaturen of condities. Dit omvat onder andere schade als gevolg van ondeskundig gebruik van etherische oliën of waterzuiverings- of reinigingsmiddelen.
- Schade als gevolg van ontoereikende verpakking of foutieve behandeling door vervoerders bij productretournering.
- Foutieve inbouw of verlies van toebehoren, sproeier, geurstofreservoir, watertankdeksel etc.
- Kosten voor verzending en vervoer naar reparatielocatie en terug.
- Directe, indirecte, bijzondere of gevolgschade van enigerlei aard, waaronder winstderving of andere bedrijfsverliezen.
- Transportschade aan een eenheid die door één van onze dealers is geleverd. Neem rechtstreeks contact op met de dealer.

**Deze garantie geldt niet voor schade of defecten die terug te voeren zijn op het niet naleven van de specificaties van Coplax met betrekking tot installatie, gebruik, toepassing, onderhoud of reparatie van het Coplax-apparaat.**

**Gratulerar! Du har just blivit ägare till den unika lufttvättaren Styliés Aquarius. Den kommer att vara till stor glädje och märkbart förbättra luftkvaliteten i dina rum.**

### **Funktionsprincip**

Lufttvättaren "tvättar" luften genom att låta luften passera genom fuktiga lameller. Partiklar i luften fastnar på lamellerna, sköljs av i ett vattenstråk och samlas upp på botten av tråget. Därför är apparaten en idealisk kombination av luftfuktare och luftrenare som lämpar sig särskilt för att avskilja pollen, damm och andra partiklar från rumsluften, samtidigt som luftfuktigheten hålls på optimal nivå. Detta utan att du behöva byta filter.

Läkare rekommenderar att luftfuktigheten hålls mellan 40% och 60%.

Precis som för alla hushållsapparater gäller att du måste vara uppmärksam för att undvika personsador, brand och skador på apparaten. Läs noga igenom bruksanvisningen innan du använder apparaten första gången och observera säkerhetsanvisningarna på apparaten.

### **BESKRIVNING AV APPARATEN**

Apparaten består av följande huvudkomponenter:

1. Lufttvättare
2. Nätkabel
3. Vattenbehållare
4. Lock till vattenbehållaren
5. Tråg
6. Ionic Silver Cube
7. Doftmedelsfack
8. Lamellpaket
9. Fläkt
10. Manöverpanel/display
11. Knapp On/Off (på/av)
12. Indikering On/Off (på/av)
13. Indikering "no water" (inget vatten)
14. Knapp hastighet
15. Indikering hastighet
16. Knapp luftfuktighet
17. Indikering luftfuktighet
18. Knapp läge
19. Indikering läge

### **ANVÄNDNING FÖRSTA GÅNGEN/HANDHAVANDE**

1. Ställ AQUARIUS på ett jämnt underlag på den önskade platsen. Anslut nätkabeln (2) till ett lämpligt eluttag.
2. Dra ut vattenbehållaren tillsammans med tråget (5) tills det går att lyfta upp behållaren (3) (ca 4 cm). Ta av locket till vattenbehållaren (4) och fyll på vattenbehållaren (3) (4,5 liter) med vatten. Placera sedan vattenbehållaren i apparaten.

3. Viktigt: Flytta aldrig Aquarius om det finns vatten i behållaren. Vatten kan spillas över till det inre tråget.
4. Aquarius funktioner regleras med hjälp av beröringskänsliga knappar [13]. Tryck på knappen On/Off (på /av) [11] för att slå på luftvättaren. Det räcker med att beröra knapparna (touchscreen). Då tänds indikeringen On/Off (på/av) [12] och apparaten startas. Om den röda lysdioden "no water" (inget vatten) [13] lyser, startar inte Aquarius eftersom det inte finns något vatten i vattenbehållaren [3].
5. Fuktningseffekten beror på fläktens [9] hastighet. I manuellt läge kan du välja mellan fyra effektnivåer: Tryck på knappen hastighet [14] på manöverpanelen [10] och välj önskad effekt [low, medium, high, turbo (låg, mellan, hög, turbo)].
6. I manuellt läge kan du ställa in önskad luftfuktighet (40-75% och kontinuerligt läge "Co"): Tryck upprepade gånger på knappen luftfuktighet [16] för att välja luftfuktighetsgrad (indikeringen blinkar under inmatningen). Ett par sekunder efter inmatningen visar indikeringen [17] åter den aktuellt mätta luftfuktigheten.
7. Information: När den önskade luftfuktigheten har nåtts stannar apparaten och indikeringen för luftfuktighet blinkar på displayen [17]. Apparaten mäter luftfuktigheten var 30:e minut (fläkten går då i 1-2 minuter). När den uppmätta luftfuktigheten sjunker under det inställda värdet börjar apparaten att fukta luften igen.
8. Läge "M", apparaten har tre olika förprogrammerade lägen: Clean, Auto, Night (rengöring, auto, natt). Tryck på knappen "Mode" (läge) [18] på displayen för att växla mellan lägena.
9. Clean (rengöringsläge): Detta läge är idealiskt för att rengöra och avkalka apparaten. Lamellpaketet är igång men fläkten är avstängd och blåser inte ut någon luft i rummet.
10. Auto (autoläge): Aquarius håller automatiskt luftfuktigheten på 45%. Programmet anpassar fuktningseffekten efter den aktuella luftfuktigheten. Ju lägre fuktighet, desto högre effekt.
11. Night (nattläge): Idealiskt när du vill ha lugn och ro eller under natten. Belysningen dämpas till ett minimum och apparaten är inställd på luftfuktigheten 45%. Fuktningseffekten är alltid på lägsta nivå.
12. Aquarius kan användas för att sprida doftmedel i rummet. Var ytterst sparsam med doftmedel eftersom överdosering kan leda till felfunktioner och skador på apparaten. För att använda doftmedel ska du ta ut doftmedelsfacket [7] ur apparaten och hålla i max 1-2 droppar i facket.
13. Tips: Om du vill byta doftmedel tar du bort doftmedelsfacket [7] från apparaten, byter ut bomullen och rengör plasten med tvål. Nu kan du använda ett annat doftmedel i Aquarius för att sprida en valfri doft i rummet.
14. Så fort lysdioden "no water" (inget vatten) lyser rött i displayen [13] måste vatten fyllas på. Dra ut vattenbehållaren tillsammans med tråget [5] tills det går att lyfta upp behållaren [3] (ca 4 cm) och fyll på den med kranvatten. När vattenbehållaren har satts tillbaka startar Aquarius automatiskt igen efter ett par sekunder.

## VIKTIGA SÄKERHETSANVISNINGAR

- Sätt aldrig apparaten direkt på golvet. Fukt kan hindras från att avdunsta vilket kan skada trägolv eller mattor.
- Läs igenom bruksanvisningen noga innan du använder Styliés Aquarius luftfuktare för första gången. Spara bruksanvisningen på ett säkert ställe för framtida bruk. Låt bruksanvisningen följa med om du överläter luftfuktaren till en annan person.
- Coplax AG fransägar sig allt ansvar för skador som orsakats av att bruksanvisningen inte följts.
- Apparaten är endast avsedd för hemmabruk och för de ändamål som beskrivs i denna bruksanvisning. Om apparaten används för andra ändamål än de avsedda eller om ändringar utförs på apparaten kan det medföra hälso- eller livsfara.
- Därför får apparaten inte användas av personer (inklusive barn) med nedsatt fysik, känsel eller

uppfattningsförmåga och/eller bristande kunskaper, såvida de inte övervakas av en person som ansvarar för deras säkerhet eller instruerar dem om hur apparaten används.

- Barn ska hållas under uppsikt så att de inte leker med apparaten.
- Apparaten får endast anslutas till växelström. Observera angiven spänning som står på apparaten.
- Apparaten ska alltid kopplas ur:
  - innan apparaten flyttas till en annan plats
  - innan apparaten öppnas eller fylls på med vatten
  - om apparaten inte fungerar korrekt
  - innan apparaten rengörs
  - efter varje gång den används.
- Använd aldrig en skadad förlängningssladd.
- Nätkabeln får inte användas till att bära eller dra apparaten.
- Det är absolut förbjudet att sticka in föremål i apparaten.
- Om nätkabeln skadas måste den bytas ut av en fackman.
- Dra inte nätkabeln över vassa kanter och låt den inte komma i kläm.
- Dra aldrig i sladden för att ta ur stickproppen ur vägguttaget och ta aldrig i stickproppen med våta händer.
- Använd inte luftfuktaren i omedelbar närhet av badkar, dusch eller swimmingpool (håll alltid ett avstånd på minst 3 m). Placera alltid apparaten så att den inte kan nås av en person i badkaret.
- Placera inte apparaten i närheten av värmekällor. Utsätt inte apparaten för direkt hetta (som t.ex. spisplattor, öppna lågor, strykjärn eller kaminer). Skydda nätkabeln från olja.
- Placera inte apparaten direkt mot väggar, gardiner eller möbler.
- Se till att apparaten står stadigt när den används och att ingen kan snubbla på nätkabeln.
- Apparaten är inte stänksäker.
- Förvara eller använd inte apparaten utomhus.
- Förvara apparaten på en torr plats utom räckhåll för barn (i originalförpackningen).
- Tillsätt ingenting till vattnet (doftmedel, eteriska oljor eller vattenbehandlingsmedel).

## RENGÖRING

Stäng av apparaten och ta ur stickproppen ur vägguttaget före underhållsarbeten och efter varje användning. Innan Aquarius rengörs måste nätkabeln (2) lossas från vägguttaget.

Varning: Doppa aldrig apparaten i vatten (risk för kortslutning).

- Rengör apparaten utvändigt med en fuktad trasa och torka sedan av den ordentligt.
- Ta ur tråget (5) och lamellpaketet innan du rengör apparaten invändigt. Rengör dessa och vattenbehållaren (3) varannan vecka. Rengör tråget ordentligt med en borste. Ta bort kalkavlagringar genom att först lägga tråget i blöt med avkalkningsmedel och sedan skölja ordentligt. Rengör vattenbehållaren genom att skölja den med varmt vatten. Skulle kalkavlagringarna vara synliga kan du även kalka av vattenbehållaren. Skölj sedan vattenbehållaren med kranvatten och torka ur den.
- Rengör lamellpaketet (8) var fjärde vecka: Ta bort kvarvarande vatten ur tråget (5). Håll sedan i avkalkningsmedel blandat med vatten i tråget (5) upp till den övre kanten på flottören. Sätt ihop apparaten (vattenbehållaren behöver inte sättas in) och låt apparaten gå med rengöringsläget "Clean" (se även punkt 9 i användning/handhavande) beroende på hur svår kalkavlagringen är.

Information: I rengöringsläget "Clean" är fläkten avstängd och endast lamellpaketet (8) roterar i avkalkningsvätskan. Apparaten avkalkas på bästa sätt men blåser inte ut någon luft i rummet.

## Ionic Silver Cube

Det patenterade materialet i Ionic Silver Cubes (6) avger silverjoner som förhindrar bakterietillväxt i luftfuktaren. Kuberna bidrar till ett hygieniskt rumsklimat. Kuberna är verksamma i ett år. Vi rekommenderar dock att du byter ut Ionic Silver Cube inför varje säsong.

Kuben börjar verka så fort den kommer i kontakt med vatten och är verksam även när apparaten är avstängd.

## REPARATION/ÅTERVINNING

- Reparationer av alla elektriska apparater (inklusive byte av nätkabeln) får endast utföras av fackman. Alla garantianspråk uteblir om reparationer utförts på ett otillbörligt sätt.
- Om nätkabeln skadas måste den bytas av tillverkaren, dennes auktoriserade servicepartner eller fackman. Detta för att undvika skador i framtiden.
- Använd aldrig apparaten om nätkabeln eller stickproppen är skadade, efter att apparaten inte fungerat korrekt, om den har tappats eller blivit skadad på något annat sätt (t.ex. sprickor eller skador på höljet).
- Använd aldrig vassa, repande föremål eller frätande kemikalier.
- Uttjänta apparater ska omedelbart kasseras (klipp av nätkabeln) och lämnas till återvinningscentralen.
- Kasta inte elektriska apparater i hushållsavfallet. Lämna apparaten till återvinningscentralen.
- Om uttjänta elektriska apparater inte omhändertas på rätt sätt utan hamnar i naturen kan det leda till att hälsovådliga ämnen frigörs och förorenar grundvattnet och näringskedjan. Detta kan få allvarliga effekter på djur- och växtliv under oöverskådlig tid.

## TEKNISKA DATA

Märkspänning:	230V
Strömförbrukning:	max. 15 watt
Mått:	392 mm x 401 mm x 295 mm (bredd x höjd x djup)
Vikt:	5,6 kg
Behållarens volym:	4,2 liter
Ljudnivå:	mindre än 25 dB [A]
Uppfyller EU-bestämmelser:	CE/ WEEE / RoHS

Med reservation för tekniska ändringar.



Apparaten får inte kastas i hushållsavfallet. Lämna den uttjänta apparaten till återvinningscentralen. Insamling och återvinning av uttjänta elektriska apparater sparar värdefulla resurser.

Förpackningens material kan återvinnas. Se till att förpackningen omhändertas på ett miljövänligt sätt så att den kan återvinnas.

## TVÅ ÅRS GARANTI

Under garantitiden två år efter att produkten inhandlats kommer vi, utan kostnad för delar eller arbete, att reparera eller ersätta den felaktiga produkten med en renoverad produkt (efter vårt val), detta gäller alla produkter eller delar som uppvisar brister angående material eller tillverkning.

**FÖRUTOM GARANTIN SOM NÄMNS OVAN, GER Coplax INGA UNDERFÖRSTÅDDA GARANTIER AV NÅGOT SLAG ELLER ANDRA GARANTIER OM SÄLJBARHET OCH LÄMPLIGHET FÖR ETT SPECIELLT SYFTE EFTER ATT GARANTITIDEN HAR GÅTT UT.** Coplax kommer att, efter eget gottfinnande, reparera eller ersätta en produkt under garanti. Ekonomisk ersättning utgår INTE. De ovan nämnda kompensationserna är de enda kompensationserna i händelse av brister i ovan nämnda garantin **VEM GÄLLER GARANTIN:**

Garantin gäller för den ursprungliga ägaren till en privatägd Coplax-produkt som kan uppvisa inköpsbevis med datumangivelse i form av faktura eller kvitto. Garantin kan inte överlåtas. Inköpsbeviset måste uppvisas (skicka en kopia via fax, e-post eller vanlig post) innan produkten returneras. Ange produktens modellnummer och bifoga en detaljerad beskrivning (helst maskinskriven) av problemet tillsammans med produkten. Lägg beskrivningen i ett kuvert och tejpa fast det på produkten innan förpackningen försluts. Skriv inte på originalförpackningen och gör inga andra ingrepp på förpackningen.

#### *VAD GARANTIN INTE TÄCKER:*

- Delar som normalt måste bytas ut, t.ex. patroner för bortfiltrering av mineraler, Ionic Silver Cube, filter med aktivt kol, vattenfilter eller andra förbrukningsvaror som måste bytas regelbundet såvida dessa inte uppvisar brister i material eller tillverkning.
- Skador, felfunktion, förlust eller försämring som orsakats av vanligt slitage från hårdhänt hantering, felanvändning, försummelse, olycka, felaktig installation, placering eller handhavande, felaktigt underhåll, obehörig reparation, exponering för orimliga temperaturer eller förhållanden. Detta inkluderar skador som orsakats av eteriska oljor eller vattenbehandlingsmedel och rengöringsmedel.
- Skador som orsakats av olämpligt emballage eller transportskadorna på returnerade produkter.
- Felplacering eller förlust av munstycke, doftkapsel, lock till vattenbehållare osv.
- Transportkostnader till och från reparationsställen.
- Alla sorters direkta, indirekta speciella skador eller följskadorna inklusive utebliven inkomst eller annan ekonomisk förlust.
- Transportskadorna på en produkt vid transport från en av våra återförsäljare. Kontakta återförsäljaren direkt.

**Garantin täcker inte skador eller brister som orsakats av eller som är resultatet av att Coplax anvisningar inte följts till punkt och pricka i samband med installation, handhavande, användning, underhåll, eller reparation av Coplax-produkten.**



**Felicidades, acaba de comprar el excepcional lavador de aire Stylies Aquarius. Le garantizamos que este aparato le va a conquistar y mejorar notablemente la calidad del aire ambiente.**

### **Funcionamiento**

Este lavador "lava" el aire absorbiéndolo a través de los discos húmedos. Las partículas que se encuentran en el aire se quedan pegadas en el disco, se lavan en el depósito de agua y quedan en el fondo de la cubeta de agua. Gracias a estas características, el aparato es una combinación ideal entre humidificador y lavador de aire, especialmente apto para limpiar polen, polvo y otras partículas que se encuentran en el aire, así como para mantener una humedad ambiental óptima sin tener que cambiar el filtro.

Según las indicaciones de los médicos, la humedad atmosférica debe oscilar entre el 40% y el 60%.

Para evitar lesiones, daños por incendio o en el aparato, es obligatorio tener, como con todos los demás electrodomésticos, un cuidado especial. Por favor, lea el presente manual de instrucciones antes de proceder con la puesta en marcha y preste especial atención a las indicaciones de seguridad del aparato.

### **DESCRIPCIÓN DEL APARATO**

El aparato está formado por los siguientes componentes principales:

1. Lavador de aire
2. Cable de red
3. Depósito de agua
4. Tapa del depósito de agua
5. Cubeta
6. Cubo de plata iónica
7. Recipiente para productos odorizantes
8. Paquete de discos
9. Ventilador
10. Dispositivo de control/pantalla
11. Panel de control On/Off
12. Indicador On/Off
13. Indicador "no water" (sin agua)
14. Panel de control de velocidad
15. Indicador de velocidad
16. Panel de control de humedad atmosférica
17. Indicador de humedad atmosférica
18. Panel de control de modos
19. Indicador de modo

### **PRIMER USO / FUNCIONAMIENTO**

1. Coloque el AQUARIUS en el lugar deseado sobre una superficie plana. Enchufe el cable de red (2) a una toma de corriente adecuada.

2. Extraiga el depósito de agua junto con la cubeta (5) hasta que pueda elevar el depósito (3) (aprox. 4 cm). Retire la tapa del depósito de agua (4) y llene el depósito (3) con agua (4,5 litros). Vuelva a colocarlo en el aparato.
3. Importante: Por favor, no transporte el Aquarius cuando esté lleno de agua. El agua podría derramarse por la cubeta interior.
4. El control del Aquarius se realiza a través del dispositivo táctil de control (13). Ponga el lavador de aire en marcha, pulsando el campo On/Off (11). Por favor, recuerde que la pantalla es sensible al tacto (pantalla táctil), por lo que basta un simple toque. A continuación, debería iluminarse el indicador On/Off (12) y activarse el aparato. En caso de que se ilumine el LED rojo "no water" (sin agua) (13), el Aquarius no se pondrá en funcionamiento, pues el depósito (3) no contiene agua.
5. El rendimiento de humidificación depende de la velocidad del ventilador (9). En el servicio manual es posible elegir entre 4 niveles de potencia: Pulsar el campo velocidad (14) en el dispositivo de control (10) para seleccionar la potencia deseada (low [baja], medium [media], high [alta] y turbo).
6. En el modo manual es posible ajustar la humedad atmosférica deseada (40 - 75% y régimen continuo de funcionamiento "Co"): Pulsando varias veces en el panel de control de la humedad atmosférica (16), es posible seleccionar la humedad atmosférica deseada (el indicador parpadea durante la introducción). Unos segundos después, el indicador (17) muestra de nuevo la humedad atmosférica actual medida.
7. Información: Cuando se haya alcanzado la humedad atmosférica deseada, se para el aparato y comienza a parpadear el indicador de humedad en la pantalla (17). La humedad atmosférica del aparato se mide aprox. cada 30 minutos (para ello, el ventilador se activa durante 1-2 minutos). En caso de que la humedad atmosférica sea menor que el valor ajustado, el aparato comienza otra vez con la humidificación.
8. Modo "M", el aparato dispone de 3 modos preprogramados diferentes: Clean, Auto, Night (limpieza, automático, nocturno). Los modos se pueden cambiar pulsando el campo "Mode" (modo) (18) en el dispositivo de control.
9. Modo Clean: Este modo es ideal para limpiar y descalcificar el aparato. Se activa el paquete de discos, no obstante, el ventilador no se pone en funcionamiento y, por tanto, no se expelen al espacio.
10. Modo Auto: Aquarius mantiene la humedad atmosférica automáticamente al 45%. Cuanto más baja sea la humedad atmosférica actual, mayor será el rendimiento de humidificación seleccionado por el programa.
11. Modo Night (nocturno): Ideal si se desea tranquilidad o para la noche. La iluminación se reduce al mínimo y el aparato se ajusta a una humedad atmosférica del 45%. El rendimiento de humidificación se encuentra siempre en el nivel más bajo.
12. Con Aquarius es posible dispersar productos odorizantes en el espacio. Rogamos sea especialmente económico en la utilización de productos odorizantes, ya que una dosificación demasiado elevada puede provocar un mal funcionamiento y daños en el aparato. Para aplicar sustancias odorizantes, retire el recipiente para productos odorizantes (7) del aparato y vierta como máximo 1-2 gotas.
13. Consejo: Si desea cambiar la sustancia odorizante, retire el recipiente para productos odorizantes (7) del aparato, sustituya el algodón y limpie el plástico con jabón.. Su Aquarius está ahora otra vez listo para despedir en el espacio otra sustancia odorizante escogida.
14. En cuanto se ilumine el LED "no water" en la pantalla (13), deberá rellenarse el tanque con agua. Extraiga el depósito de agua junto con la cubeta (5) hasta que pueda elevar el depósito (3) (aprox. 4 cm) y llénelo con agua del grifo. Tras volver a colocar el depósito y transcurridos unos segundos, vuelve a accionarse el Aquarius automáticamente.

## ADVERTENCIAS DE SEGURIDAD

- Lea con atención las instrucciones de uso antes de utilizar por primera vez el humidificador Styliis Aquarius. Consérvelas para poder consultarlas en caso necesario, y déjelas al alcance de las personas que empleen el aparato.
- Coplax AG no se hace responsable de los daños ocasionados por no tener en cuenta estas instrucciones.
- El aparato está indicado para uso doméstico, y debe ser utilizado de acuerdo con las instrucciones. Si no lo utiliza para los fines descritos en esta documentación, y lleva a cabo modificaciones técnicas, podría poner en peligro su salud y sufrir accidentes.
- Este aparato no está pensado para que lo utilicen niños, personas con movilidad reducida, limitaciones físicas, psicológicas, o que carezcan de la experiencia o los conocimientos necesarios, a menos que haya alguien con ellos que supervise lo que están haciendo o que le enseñen cómo usarlo.
- Vigile a los niños y asegúrese de que no juegan con el aparato.
- Conecte el cable únicamente a la corriente alterna. Tenga en cuenta las características referidas a la tensión eléctrica.
- Desconecte el cable de la corriente siempre que:
  - Traslade el aparato de un lugar a otro
  - Abra el aparato o lo llene de agua
  - Note que no funciona correctamente
  - Se disponga a limpiarlo
  - Deje de utilizarlo.
- No utilice alargadores que no se encuentren en perfectas condiciones.
- No arrastre ni agarre el aparato tirando del cable.
- No introduzca ningún tipo de elementos en la carcasa.
- Si el cable de conexión a la corriente está en mal estado, consulte a un técnico especialista.
- Mantenga el cable de conexión alejado de superficies o bordes cortantes.
- No desenchufe el cable tirando de él ni lo toque con las manos mojadas.
- No coloque el humidificador cerca de la bañera, ducha o piscina (manténgalo a una distancia de 3 m como mínimo). Coloque el aparato lejos de la bañera, para que no pueda tocarse desde el agua.
- No ponga el aparato cerca de fuentes de calor. Asegúrese de que el cable de conexión no está expuesto al calor (manténgalo alejado de fogones, llamas, planchas u hornos en funcionamiento). Procure que el cable no se manche de aceite.
- No coloque el aparato directamente sobre la pared, las cortinas o los muebles.
- Asegúrese de que no se tambalea, y de que el cable no entorpece el paso.
- El aparato no es resistente a salpicaduras.
- No utilice ni guarde el aparato en espacios abiertos.
- Guarde el aparato en un lugar seco y fuera del alcance de los niños.
- No mezcle el agua con otras sustancias (aromas, aceites o sustancias para mantener el agua fría).

## LIMPIEZA

Antes de cada inspección y tras cada utilización, apague el aparato y desenchufe el cable de la toma de corriente. Antes de limpiar el Aquarius, desenchufe el cable de red (2).

Atención: No sumerja nunca el aparato en agua (peligro de cortocircuito).

- Para la limpieza exterior, utilice un paño húmedo y seque bien después.
- Para la limpieza interior, extraiga la cubeta (5) junto con el paquete de discos. Limpie los discos y el depósito de agua (3) cada 2 semanas. Limpie cuidadosamente el depósito con un cepillo. En caso de que existan incrustaciones de cal, ponga en remojo el recipiente con una

sustancia desincrustante y, después, enjuáguelo bien con agua. Para limpiar el depósito de agua, enjuáguelo con agua caliente. En caso de detectar incrustaciones de cal, también puede descalcificar el depósito de agua. A continuación, enjuague el depósito de agua con agua del grifo y séquelo bien.

- Limpieza del paquete de discos (8) aprox. cada 4 semanas: Retire el agua residual de la cubeta (5). A continuación, llene la cubeta (5) con una sustancia desincrustante disuelta en agua hasta el borde del flotador. Vuelva a cerrar el aparato (no es preciso colocar el depósito) y conéctelo en el modo "Clean"(ver también el punto 6 en el apartado Puesta en marcha/manejo) tanto como sea necesario, dependiendo del grado de incrustación.

Información: En el modo "Clean", el ventilador no se activa, si no que se gira simplemente el paquete de discos (8) sumergido en el líquido descalcificador. De ese modo se descalcifica perfectamente, sin expeler aire al espacio.

### **Cubo de plata iónica**

El material patentado del cubo de plata iónica (6) evita la proliferación bacteriana y germinal en el humidificador gracias a una constante emisión de iones de plata. Gracias a este cubo, se consigue un clima ambiental higiénico. El tiempo de utilización es de un año. Por ello, aconsejamos cambiar el cubo de plata iónica después de cada temporada de humidificación.

El cubo comienza a funcionar en cuanto entra en contacto con el agua del aparato, aunque este esté desconectado.

### **REPARACIONES/RETIRADA**

- Las reparaciones de aparatos eléctricos (cambiar el cable de conexión a la corriente) deben confiarse a técnicos especializados. La garantía deja de tener vigor en caso de llevar a cabo reparaciones no adecuadas, y el fabricante no asume ninguna responsabilidad al respecto.
- Si el cable de conexión a la corriente resulta dañado, el fabricante, su proveedor de servicios o un técnico especialista son los encargados de reemplazarlo para evitar daños.
- Nunca ponga en marcha el aparato si el cable o el enchufe se encuentran dañados, si el aparato no funciona bien, si se ha caído o ha sufrido cualquier otro tipo de daños (grietas/rotura de la carcasa).
- No emplee objetos puntiagudos, que puedan rayar la superficie del aparato, ni sustancias químicas corrosivas.
- Retire inmediatamente el aparato fuera de uso (retire el cable de conexión a la corriente) y depositelo en un vertedero adecuado para este tipo de residuos.
- No tire los aparatos eléctricos a la basura doméstica: diríjase a los puntos de reciclaje oficiales, en caso de que existan.
- Si los aparatos eléctricos no se retiran de forma adecuada, al descomponerse sus componentes se liberan sustancias tóxicas que se filtran en el suelo, contaminando el agua, alcanzando la cadena alimenticia o dañando la naturaleza.

### **DATOS TÉCNICOS (EUROPA)**

Tensión nominal:	230 V
Consumo:	máx. 15 vatios
Dimensiones:	392 mm x 401 mm x 295 mm (ancho x alto x profundidad)
Peso:	5,6 kg
Contenido del depósito:	4,2 litros
Nivel de intensidad sonora:	menos de 25 dB(A)
Cumple con las normas UE:	CE/WEEE/RoHS
Sujeto a modificaciones técnicas sin previo aviso.	



No tire el aparato a la basura doméstica. Entregue el aparato en un lugar adecuado para este tipo de productos. Los residuos eléctricos y electrónicos deben ser eliminados correctamente y reciclarse. Es el único modo de conservar los recursos naturales y el medio ambiente.

El embalaje es reutilizable. Elimine el embalaje de forma adecuada, de acuerdo con un tratamiento de residuos que proteja la naturaleza.

## **GARANTÍA DE 2 AÑOS**

Durante los dos años siguientes a la compra del aparato, lo repararemos o sustituiremos por otro si así lo desea, sin coste alguno. La garantía se aplica a la máquina, o a cualquier pieza que presente defectos en el material o de fabricación.

EXCEPTO EN EL CASO DE LA GARANTÍA ARRIBA DESCRITA, Coplax NO ASUME NINGUNA OTRA GARANTÍA, EXPRESA O IMPLÍCITA, NI DE MERCANCÍA O AJUSTE, INDEPENDIENTE DEL PROPÓSITO, REFERIDA AL PRODUCTO, TRANSCURRIDO EL PERÍODO DE 2 AÑOS DE COBERTURA. Coplax se encarga de decidir si reparar o sustituir un producto en garantía. NO concedemos crédito en ningún caso. Las reparaciones arriba descritas son las únicas que efectúa el usuario en caso de que se incumpla de algún modo la garantía arriba mencionada.

### ***A QUIÉN CUBRE:***

La garantía cubre el aparato Coplax siempre y cuando su propietario conserve la prueba de compra, que equivale a una factura o recibo. La garantía es intransferible. El propietario debe conservar la prueba de compra original. Antes de proceder a la devolución del aparato, es necesario enviar una copia de dicha prueba original (en la que consta la fecha de compra) por fax, correo electrónico o correo ordinario. Le rogamos que adjunte el número de modelo del aparato, además de una descripción detallada (escrita a máquina, si es posible) del problema que presenta el artículo. Introduzca la descripción en un sobre y péguela directamente en el aparato antes de cerrar la caja. No escriba nada en la caja original, ni la cambie.

### ***QUÉ NO CUBRE ESTA GARANTÍA:***

- Las piezas que precisan ser sustituidas con cierta frecuencia, como cartuchos de desmineralización, Ionic Silver Cube, filtros de carbón activo, filtros de mecha para el agua u otros artículos que requieran sustitución, excepto aquellos que presenten defectos en el material o de fabricación.
- Daños, averías, pérdidas o deterioro debido a un uso indebido, desgaste, negligencia, accidentes, instalación o posición incorrecta del aparato, mal uso, mantenimiento inadecuado, reparación no autorizada, exposición a temperaturas o condiciones extremas. Se incluyen los daños ocasionados por el uso indebido de aceites esenciales o tratamiento de aguas y soluciones limpiadoras.
- Los daños debidos al embalaje inadecuado o manipulación incorrecta por parte del transportista, que afecten a los productos devueltos.
- Pérdida o extravío de accesorios como la boquilla, la cápsula de fragancia, el tapón del depósito de agua etc.
- Los costes de envío y transporte desde el lugar de origen al taller de reparaciones.
- Daños directos, indirectos o especiales, sean del tipo que sean, incluyendo pérdida de ganancias u otras pérdidas económicas.
- Daños en una unidad enviada por uno de nuestros proveedores, ocasionados durante el transporte. Le rogamos que consulte directamente con dicho proveedor.

**Esta garantía no cubre daños o averías ocasionados por o resultado de no observar las indicaciones de Coplax, referidas a la instalación, utilización, el mantenimiento o la reparación del aparato.**

